

**gorenje**  
*Life Simplified*



**Gorenje  
ComfortLine  
EINBAU- UND  
STANDGERÄTE**

Gültig ab 01.10.2022

MÖBELHANDEL UND  
KÜCHENSPEZIALISTEN 2023

[gorenje.de](https://www.gorenje.de)

# QUALITÄT UND TRADITION

Seit über 70 Jahren widmet sich Gorenje der Herstellung von hochwertigen und technisch ausgereiften Hausgeräten. Das Gorenje Produktsortiment zeichnet sich durch innovative und designorientierte Produkte mit hoher technischer Perfektion und Funktionalität aus. Intelligente Gerätefunktionen sorgen dabei für einen niedrigen Energieverbrauch. Basierend auf slowenischen Traditionen und europäischen Werten hat sich Gorenje als einer der führenden Hersteller von Hausgeräten in Europa etabliert. Alle Gorenje Hausgeräte werden strikt nach europäischen Umweltstandards produziert und vor Verlassen der Produktionsstätte eingehend geprüft.

## **Verantwortlich handeln im Einklang mit der Umwelt**

Schonender Umgang mit wertvollen Ressourcen und Respekt vor der Natur erhält unseren Lebensraum in der Zukunft. Deshalb fühlen wir uns verpflichtet, unser Handeln darauf auszurichten, einen Stoffkreislauf zu generieren, der bereits bei den ersten kreativen Ideen in der Entwicklung auch eine umweltfreundliche Produktion und effektives Recycling berücksichtigt. Gorenje stellt sich dieser Verantwortung und erfüllt strengste Umweltschutzstandards wie ISO 14001 oder EMAS. Damit leisten wir einen Beitrag, Energie zu sparen und auch für nachfolgende Generationen eine lebenswerte Umwelt zu erhalten.





## SETS

Übersicht Black Pepper Sets 2023  
Übersicht Red Pepper Sets 2023

4

## EINBAUBACKÖFEN, EINBAUHERDE, MIKROWELLENGERÄTE

8

Einbaubacköfen, Kombi-Dampfgarer, Einbauherde, Kompakt-Einbau-Kombi-Backöfen mit Mikrowellenfunktion, Wärmeschublade  
Mikrowellengeräte  
Zubehör für Einbauherde, Einbaubacköfen

## KOCHFELDABZUG

22

## EINBAU-KOCHFELDER

24

Autarke Induktions-Kochfelder  
Autarke HiLight-Kochfelder  
Herdgebundene Kochfelder

## DESIGN LINIEN

32

Gorenje Classico Collection

## DUNSTABZUGSHAUBEN

34

Kamin-Dunstabzugshauben  
Unterbau-Dunstabzugshauben  
Flachschirm-Dunstabzugshauben

## EINBAU-KÜHL-GEFRIERGERÄTE

40

Integrierbare Kühl-Gefrier-Kombinationen und Kühlschränke  
Unterbaufähige Kühlschränke  
Integrierbare Gefrierschränke  
Unterbaufähige Gefrierschränke

## STAND-KÜHL-GEFRIERGERÄTE

50

Side by Side Kühl-Gefrier-Kombination  
Kühl-Gefrier-Kombinationen

## EINBAU-GESCHIRRSPÜLER

56



Integrierbare und vollintegrierbare Geschirrspüler – 60 cm  
Integrierbare Unterbau-Geschirrspüler 60 cm  
Integrierbare und vollintegrierbare Geschirrspüler – 45 cm

## TECHNISCHE DATEN

64

Geräte- und Einbaumaße  
Sonderzubehör  
Kundendienst  
Piktogramme

# BLACK PEPPER BACKOFEN SETS 2023

 <p>siehe S. 12</p>	 <p>siehe S. 13</p>	 <p>siehe S. 13</p>
<p><b>BPS 6737 E14BG</b> Essential Einbaubackofen Pyro/xtraSteam</p> <p>Energieeffizienzklasse: A</p> <p>ECO, DC+, STEAM, GUCCO</p> <p>Der Heißluft-Multifunktions-Backofen BPS 6737 E14BG ist die Basis für Black Pepper Sets PSIBL, PSIBb und PSCB.</p>	<p><b>BOS 6737 E13X</b> Essential Einbaubackofen ExtraSteam</p> <p>Energieeffizienzklasse: A</p> <p>ECO, DC+, STEAM</p> <p>Der Heißluft-Multifunktions-Backofen BOS 6737 E13X ist die Basis für Black Pepper Sets SIX und SCX.</p>	<p><b>BOS 6737 E13BG</b> Essential Einbaubackofen ExtraSteam</p> <p>Energieeffizienzklasse: A</p> <p>ECO, DC+, STEAM</p> <p>Der Heißluft-Multifunktions-Backofen BOS 6737 E13BG ist die Basis für Black Pepper Sets SIBL, SIBb, SIB und SCB.</p>
<p><b>BSet013BL, Black Pepper PSIBL</b></p> <p>UVP: 1.678,00</p>		<p><b>BSet007BL, Black Pepper SIBL</b></p> <p>UVP: 1.438,00</p>
<p><b>BSet011BL, Black Pepper PSIBb</b></p> <p>UVP: 1.486,00</p>		<p><b>BSet005BL, Black Pepper SIBb</b></p> <p>UVP: 1.270,00</p>
<p><b>BSet004X, Black Pepper SIX</b></p> <p>UVP: 1.222,00</p>		<p><b>BSet003BL, Black Pepper SiB</b></p> <p>UVP: 1.222,00</p>
<p><b>BSet009BL, Black Pepper PSCB</b></p> <p>UVP: 1.342,00</p>	<p><b>BSet002X, Black Pepper SCX</b></p> <p>UVP: 1.102,00</p>	<p><b>BSet001BL, Black Pepper SCB</b></p> <p>UVP: 1.102,00</p>

siehe S. 27



**IT 843 BX**  
INDUKTIONSKOCHFELD  
Advanced

Induktion

80 cm



siehe S. 27



**IT 643 BX7**  
INDUKTIONSKOCHFELD  
Advanced

Induktion

60 cm



siehe S. 27



**IT 640 BX**  
INDUKTIONSKOCHFELD  
Essential

Induktion

60 cm



siehe S. 28



**ECT 643 BX**  
GLASKERAMIK-KOCHFELD  
Essential

HiLight

60 cm



### Legende

- P: Pyrolyse
- S: Steam
- Ib: Induktion Bridge
- I: Induktionskochfeld
- C: Ceran
- X: Edelstahl
- B: Black



SETS

BACKÖFEN / HERDE  
MIKROWELLEN

KOCHFELDER

CLASSICO  
COLLECTION

DUNSTABZUGSHAUBEN



EINBAU-KÜHL-  
GEFRIERGERÄTE

STAND-KÜHL-  
GEFRIERGERÄTE

GESCHIRRSPÜLER

TECHNISCHE  
DATEN

# RED PEPPER HERD SETS 2023

 <p>siehe S. 14</p>	 <p>siehe S. 14</p>	 <p>siehe S. 14</p>
<p><b>BCSI 6737E06X</b> Essential Einbauherd Induk./ExtraSteam</p> <p><b>A</b> Energieeffizienzklasse* ECO+ DC+ STEAM</p> <p>Das Red Pepper Set SIX besteht aus dem Heißluft-Multifunktionsherd BCSI 6737E06X und dem Induktions-Kochfeld ID 64 BX.</p>	<p><b>BCSI 6737E06BG</b> Essential Einbauherd Induk./ExtraSteam</p> <p><b>A</b> Energieeffizienzklasse* ECO+ DC+ STEAM</p> <p>Das Red Pepper Set SIB besteht aus dem Heißluft-Multifunktionsherd BCSI 6737E06BG und dem Induktions-Kochfeld ID 64 BX.</p>	<p><b>BCS 6737E06X</b> Essential Einbauherd ExtraSteam</p> <p><b>A</b> Energieeffizienzklasse* ECO+ DC+ STEAM</p> <p>Das Red Pepper Set SCX besteht aus dem Heißluft-Multifunktionsherd BCS 6737E06X und dem Glas-keramik-Kochfeld ECD 643 BX.</p>
<p><b>HSet009X, Red Pepper SIX</b> UVP: 1.246,00</p>	<p><b>HSet008BL, Red Pepper SIB</b> UVP: 1.246,00</p>	
<p><b>ECD 643 BX</b> GLASKERAMIK-KOCHFELD Essential HiLight</p>		<p><b>HSet005X, Red Pepper SCX</b> UVP: 982,00</p>
<p><b>ECD 641 BX</b> GLASKERAMIK-KOCHFELD Essential HiLight</p>		



**ID 64 BX**  
INDUKTIONSKOCHFELD  
Advanced



**ECD 643 BX**  
GLASKERAMIK-KOCHFELD  
Essential





**ECD 641 BX**  
GLASKERAMIK-KOCHFELD  
Essential



### Legende

- P: Pyrolyse
- S: Steam
- I: Induktionskochfeld
- C: Ceran
- X: Edelstahl
- B: Black

 <p>siehe S. 14</p>	 <p>siehe S. 15</p>	 <p>siehe S. 15</p>
<p><b>BCS 6737E06BG</b> Essential Einbauherd ExtraSteam</p> <p><b>A</b> Energieeffizienzklasse*</p> <p>ECO DC+ STEAM</p> <p>Das Red Pepper Set SCB besteht aus dem Heißluft-Multifunktionsherd BCS 6737E06BG und dem Glas-keramik-Kochfeld ECD 643 BX.</p>	<p><b>BC 6737E02X</b> Essential Einbauherd</p> <p><b>A</b> Energieeffizienzklasse*</p> <p>ECO DC+</p> <p>Das Red Pepper Set CX besteht aus dem Heißluft-Multifunktionsherd BC 6737E02X und dem Glas-keramik-Kochfeld ECD 643 BX.</p>	<p><b>BC 6715E02XK</b> Essential Einbauherd</p> <p><b>A</b> Energieeffizienzklasse*</p> <p>ECO DC+</p> <p>Der Umflucht-Multifunktionsherd BC 6715E02XK ist die Basis für Red Pepper Sets CX com und CX bas.</p>
<p><b>HSet004BL,</b> <b>Red Pepper SCB</b></p> <p>UVP: <b>982,00</b></p>	<p><b>NEU</b></p> <p><b>HSet003X,</b> <b>Red Pepper CX</b></p> <p>UVP: <b>910,00</b></p>	<p><b>HSet002X,</b> <b>Red Pepper CX com</b></p> <p>UVP: <b>862,00</b></p>
		<p><b>HSet001X,</b> <b>Red Pepper CX bas</b></p> <p>UVP: <b>814,00</b></p>

A woman in a pink hoodie is whisking ingredients in a kitchen. In the background, a man is sitting at a table playing an acoustic guitar. An oven is visible in the kitchen, with a round object inside. The scene is set in a modern kitchen with wooden paneling and a window with curtains.

# ÜBERLASSEN SIE UNS DAS KOCHEN, WÄHREND SIE DAS LEBEN GENIESSEN!

**OptiBake** EINBAU-BACKÖFEN UND -HERDE

Wie wäre es mit jederzeit perfekten Backergebnissen? Die **HomeMade**-Form wurde durch ein neues Heizungsdesign und verbesserte Verteilung der Lüftungsöffnungen komplett überarbeitet und der Luftstrom perfektioniert. Die Temperatur ist im gesamten Ofen stabil und Gerichte werden nie wieder auf der einen Seite angebrannt und auf der anderen nicht durchgebraten sein. Die neuen Gorenje OptiBake Einbau-Backöfen bieten eine Fülle von Funktionen, die das Kochen einfacher, angenehmer machen und vor allem weniger zeitaufwendig machen.







### ConnectLife

Alles über deinen  
Ofen direkt zur Hand

Warum sich unnötig bemühen, wenn du dein Leben doch viel einfacher gestalten kannst, indem du deinen Ofen über eine App auf dem Mobiltelefon steuern kannst? Fernsteuerung, Rezepte, mobile Benachrichtigungen, Sprachsteuerung und Ticketing sind Funktionen, mit denen du alle Ofenvorgänge von überall viel schneller und einfacher steuern kannst.



### HomeMadePlus Backofenform

Jedes Mal gleichmäßig  
backen

Gorenje-Öfen sind bekannt für ihre innovative, abgerundete Backofenform, die seit vielen Jahren eine Besonderheit darstellt. Die HomeMade-Backofenform wurde von traditionellen Holzöfen inspiriert und sorgt für eine bessere Luftzirkulation. Das neue Design der Heizelemente und die besser verteilten Lüftungsöffnungen halten die Temperatur im gesamten Ofenraum stabil. Somit werden Ihre Gerichte gleichmäßig zubereitet.



### FastPreheat

Für Inspiration in letzter  
Minute

OptiBake-Öfen erreichen eine Temperatur von 200°C in nur 5 Minuten. Dies spart 30% der Zeit, die für das Standardvorheizen benötigt wird, weshalb sie zu den schnellsten Öfen am Markt zählen. Dies ist besonders praktisch für Rezepte, die einen vorgeheizten Ofen benötigen. Ein Licht- und Tonsignal weist Sie darauf hin, wenn Ihr Ofen die gewünschte Temperatur erreicht hat.



### BigSpace

77 Liter Volumen

Bereit für XXL-Rezepte? Die innovative Design-Lösung bietet Ihnen einen größeren Innenraum und eine voll nutzbare Ofenbreite. Auf jedem Backblech finden Sie mehr Platz und dank hervorragender Technologie wird Ihr Essen auf allen Ebenen gleichmäßig gebacken.



### StepBake

Perfektes Essen in 2 oder  
3 Schritten

Mit der StepBake-Funktion können Sie den Backvorgang vollständig steuern, indem Sie ihn im Vorhinein manuell programmieren. Dafür stellen Sie einfach die Parameter für jeden der gewünschten 2 oder 3 Schritte ein und der Ofen kümmert sich um den Rest. Sie können sich anschließend entspannen und das Endergebnis genießen.



### AutoBake

Wenn Sie nicht wissen  
wie

Die Gorenje OptiBake-Öfen bieten vollautomatische Kochprogramme mit bis zu 22 der beliebtesten Rezepte zur Auswahl, ideal für Anfänger. Die AutoBake-Programme wurden von Gorenje-Experten ausführlich getestet. Auch ohne Vorheizen liefern sie hervorragende Ergebnisse. Dafür müssen sie nur das Gericht und das Gewicht auswählen und anschließend auf Start drücken. Der Ofen erledigt den Rest.



### Pizza-Funktion

Die beste Pizza weit und  
breit

Dieses Programm wurde mit einer maximalen Backtemperatur von 300 °C speziell für die Zubereitung von Pizza, Focaccia, Fladenbrot und ähnlichen Köstlichkeiten entwickelt.



### AirFry

Für gesunden Genuss

Genießen Sie ab sofort knuspriges, geschmackvolles frittiertes Essen ganz ohne zusätzliche Kalorien. Mit dieser Methode erhalten Sie eine knusprig goldene, köstliche Kruste durch extrem intensives Backen mit heißer Luft – ganz ohne Fett. In Kombination mit einem speziell perforierten Backblech (je nach Modell) erhalten Sie noch bessere Backergebnisse. Es eignet sich bestens für kleine Stücke Fleisch, Fisch, Gemüse und Tiefkühlprodukte wie Pommesfrites oder Hühnerruggets.



### SteamAssist

Für den perfekten Crunch

Wenn Sie Wasser in den Wassertank neben dem Display geben und die SteamAssist Funktion nutzen, erhalten Sie ein perfekt gedämpftes Essen mit einer hervorragenden Kruste. Wenn Sie ein Programm mit Dampf auswählen, so informiert Sie Ihr Ofen, wann der richtige Zeitpunkt ist, um den Dampf hinzuzufügen. Je nach Modell des Ofens müssen Sie dann den zentralen Knebel drücken oder die Funktion am Display auswählen, um die Dampfinjektion zu aktivieren.



### ExtraSteam

Der einfache Weg, um mit Dampf zu backen

Programme, die mit ExtraSteam arbeiten, schaffen durch den Zusatz von Dampf die perfekte Umgebung im Gerät, die Ihr Brot garantiert aufgehen lässt und unwiderstehlich knusprig macht. Dafür müssen Sie nur etwas Wasser in ein Backblech geben, ein ExtraSteam-Programm auswählen und den Ofen die restliche Arbeit machen lassen.



### GentleBake

Für besonders zartes und saftiges Essen

Diese Funktion garantiert sanftes, langsames und gleichmäßiges Backen und Garen. So wird Feuchtigkeit im Inneren Ihres Gerichts präserviert, was Ihr Essen besonders zart und saftig hält. Diese Funktion eignet sich am besten für die Zubereitung von Fleisch, Fisch oder Gebäck auf einer Ebene.



### FrozenBake

Der schnellste Weg, um gefrorene Köstlichkeiten zu backen

Dieses effiziente Backprogramm eignet sich optimal für alle Tiefkühl- und Fertiggerichte.



### MultiLevel Backen

Wenn Du alles machen willst

Die Kombination aus intelligenter Luftzirkulation, gleichmäßig verteilten Zwischenräumen und einer leicht abgerundeten Backofenform sorgt dafür, dass die Speisen auf jeder Ebene gleichmäßig gebacken werden. Das größere Ofenvolumen garantiert Ihnen eine hervorragende Übersicht.



### PerfectGrill

Doppelte Beheizung für gleichmäßig knuspriges Essen

Die besten Backergebnisse werden mit größeren Heizelementen erreicht, in deren Inneren noch kleinere Elemente platziert sind. Diese intelligente Positionierung ermöglicht eine optimale Wärmeverteilung und liefert jedes Mal hervorragende Backergebnisse, wodurch Ihre Speisen außen knusprig und innen weich werden.



### Gratin

Für eine leckere, goldene Kruste

Mit der Gratin-Option erhalten Sie garantiert eine perfekte, goldbraune Kruste – egal ob Lasagne, Fleisch, Kartoffeln oder andere gratinierte Gerichte.



### Braten-thermometer

Jedes Mal perfekt gebacken

Durch das Kontrollieren der Temperatur im Inneren Ihres Gerichts, steuert der BakeSensor den gesamten Backvorgang und gibt ein akustisches Feedback, wenn Ihr Gericht fertig ist.



**GentleClose & GentleOpen**  
Sanftes Schließen und Öffnen der Tür

Ihr Ofen lässt sich durch eine sanfte Berührung reibungs- und geräuschlos öffnen und schließen.



**Teleskopführungen**  
Zur einfachen und sicheren Handhabung von Backblechen

Leichtgängige Teleskopführungen bieten Ihnen einen perfekten Überblick über den Backvorgang und garantieren eine einfache und sichere Handhabung. Je nach Modell verfügen die Gorenje OptiBake-Öfen über ausziehbare Teleskopführungen auf einer oder zwei Ebenen. Als zusätzliche Option bieten wir auch flexible, einstufige Teleskopausführungen, die sie ganz einfach auf der gewünschten Ebenen anbringen können.



**Perforiertes, emailliertes Backblech**  
Für all Ihre Meisterwerke

Das perforierte, emaillierte Backblech ermöglicht mehr Heißluftstrom, was Ihre mit Heißluft frittierten Gerichte umso knuspriger und leckerer macht. Gleichzeitig können Sie das Blech auch zum Dämpfen mit der SteamAssist-Funktion verwenden.



**CoolDoor**  
Sicher und energieeffizient

Die spezielle, innovative Konstruktion und Verglasung der Tür isolieren den Ofen und optimiert den Energieverbrauch, sodass keine Wärme aus dem Ofenraum entweichen kann. Dies macht den Ofen für alle, sowohl für Ihre Kinder als auch für Ihre Haustiere, noch sicherer.



**Quadro Ultra CoolDoor**  
Sicher und energieeffizient

Die spezielle Vierfach-Verglasung isoliert pyrolytische Öfen, macht sie dadurch noch sicherer und schützt so Ihre Kinder und Haustiere. Da die Wärme nicht entweicht, wird auch der Energieverbrauch optimiert, was nicht nur finanzielle, sondern auch umwelttechnische Vorteile mit sich bringt.



**DC+ System**  
Effektive Wärmeregulung

Das DynamiCooling-System kühlt die Außenseite Ihres Ofens effizient und verhindert dadurch Schäden, die durch eine zu hohe Temperatur entstehen könnten. Dank der DynamiCooling+ Funktion regulieren Wärmesensoren die Kühlung der Außenwände und kühlen sie auf eine Temperatur von 60°C ab. Dies ist besonders praktisch bei Öfen mit pyrolytischer Reinigungsfunktion, die bei extrem hohen Temperaturen arbeiten.



**PyroClean**  
Premium-Selbstreinigungsfunktion

Die pyrolytische Reinigung ist die effizienteste Methode, um Ihren Ofen mit extrem hohen Temperaturen zu reinigen. So wird Ihr Ofen makellos sauber. Während und direkt nach dem Reinigungsvorgang ist Ihr Ofen verriegelt. Sobald er abgekühlt ist, müssen Sie die übrig gebliebene Asche nur mit einem feuchten Tuch auswischen.



**AquaClean**  
Einfache, unkomplizierte Reinigung

AquaClean bietet Ihnen große Unterstützung bei der Reinigung des Ofens. Sie müssen ganz einfach einen halben Liter Wasser in ein Backblech gießen und die AquaClean-Funktion nach jedem Backvorgang einschalten. Nach nur 30 Minuten werden Flecken und Fett aufgeweicht und können so viel leichter abgewischt werden.



### BPSA 6747 A08BGWI

Artikel-Nr.: 739570  
EINBAUBACKOFEN  
PYRO/SteamAssist  
Advanced



**NEU**

UVP: € 1.054,00









**BACKOFENFUNKTIONEN**



- Farbe: schwarzes Glas
- Material Bedienfeld: schwarzes Glas

**EIGENSCHAFTEN**

- Multifunktions-Backofen
- HomeMade Plus Design BigSpace – 77 Liter
- MultiLevel Baking – Backen auf allen Ebenen
- PerfectGrill

**STEUERUNG**

- IconLED+ Display
- zentraler Bedienknebel

**BESONDERHEITEN**

- Integrierte WIFI-Funktion
- SteamAssist Funktion
- AutoBake
- STEPbake
- Funktionen: Pizzafunktion 300 °C, Airfry, Frozenbake, Gentlebake, Gratin

**AUSSTATTUNG**

- GentleClose & GentleOpen
- 2fach Teleskopauszüge
- Backofenbeleuchtung: oben und seitlich
- Bratenthermometer
- Perforiertes Backblech für die Airfry Funktion
- Volumen Wassertank 0,13 Liter
- 1 Backblech
- 1 Fettpfanne
- 1 Grillrost
- seitliche Einhängegitter

**SONDERAUSSTATTUNG**

- Click-Teleskopauszug-Set, Artikelnr. 863768
- Glasbackschale, Artikelnr. 242137

**SICHERHEIT**

- Dynamisches Kühlgebläse mit Nachlaufautomatik (DC+)
- QUCD (Quadro Ultra Cool Door)
- Kindersicherung

**EINFACHE REINIGUNG**

- Pyrolyse - Reinigungsfunktion
- Backofen mit EcoClean-Email emailliert
- Aushängbare Glas-Backofentür

**TECHNISCHE DATEN/MAßE**

- Energieverbrauch:
- **0,71 kWh** (Ventilator),
- **0,97 kWh** (Konventionell)
- Anschlusswert: **3500 W**
- Gerätemaß (HxBxT): **59,5 x 59,5 x 56,4 cm**
- Einbaumaß (HxBxT): **59-60 x 56-56,4 x 55 cm**



### BSA 6747 A04BGWI

Artikel-Nr.: 739568  
EINBAUBACKOFEN  
SteamAssist  
Advanced



**NEU**

UVP: € 934,00









**BACKOFENFUNKTIONEN**



- Farbe: schwarzes Glas
- Material Bedienfeld: schwarzes Glas

**EIGENSCHAFTEN**

- Multifunktions-Backofen
- HomeMade Plus Design BigSpace – 77 Liter
- MultiLevel Baking – Backen auf allen Ebenen
- PerfectGrill

**STEUERUNG**

- IconLED+ Display
- zentraler Bedienknebel

**BESONDERHEITEN**

- Integrierte WIFI-Funktion
- SteamAssist Funktion
- AutoBake
- STEPbake
- Funktionen: Pizzafunktion 300 °C, Airfry, Frozenbake, Gentlebake, Gratin

**AUSSTATTUNG**

- GentleClose & GentleOpen
- 2fach Teleskopauszüge
- Backofenbeleuchtung: oben und seitlich
- Bratenthermometer
- Perforiertes Backblech für die Airfry Funktion
- Volumen Wassertank 0,13 Liter
- 1 Backblech
- 1 Fettpfanne
- 1 Grillrost
- seitliche Einhängegitter

**SONDERAUSSTATTUNG**

- Click-Teleskopauszug-Set, Artikelnr. 863768
- Glasbackschale, Artikelnr. 242137

**SICHERHEIT**

- Dynamisches Kühlgebläse mit Nachlaufautomatik (DC+)
- CD (Cool Door), 3fach verglast

**EINFACHE REINIGUNG**

- Backofen mit EcoClean-Email emailliert, katalytisch beschichtet
- Aushängbare Glas-Backofentür

**TECHNISCHE DATEN/MAßE**

- Energieverbrauch:
- **0,71 kWh** (Ventilator),
- **0,97 kWh** (Konventionell)
- Anschlusswert: **3500 W**
- Gerätemaß (HxBxT): **59,5 x 59,5 x 56,4 cm**
- Einbaumaß (HxBxT): **59-60 x 56-56,4 x 55 cm**



### BPS 6737 E14X

Artikel-Nr.: 738005  
EINBAUBACKOFEN  
PYRO/ExtraSteam  
Essential



**NEU**

UVP: € 862,00









**BACKOFENFUNKTIONEN**



- Farbe: Edelstahl
- Material Bedienfeld: Edelstahl

**EIGENSCHAFTEN**

- Multifunktions-Backofen
- HomeMade Plus Design, Big Space – 77 Liter
- MultiLevel Baking – Backen auf 5 Ebenen
- PerfectGrill

**STEUERUNG**

- IconLED Display
- versenkbarer Knebel

**BESONDERHEITEN**

- ExtraSteam – Dampfunterstützung
- STEPbake
- Funktionen: Pizzafunktion 300 °C, Airfry, Frozenbake, Gentlebake, Gratin

**AUSSTATTUNG**

- GentleClose & GentleOpen
- 1fach Teleskopauszüge
- Backofenbeleuchtung oben
- 2 Backbleche
- 1 Fettpfanne
- 1 Grillrost

**SONDERAUSSTATTUNG**

- Click-Teleskopauszugset, Artikelnr. 863768
- Perforiertes Backblech für die Airfry Funktion, Artikelnr. 852601
- Glasbackschale, Artikelnr. 242137

**SICHERHEIT**

- Dynamisches Kühlgebläse mit Nachlaufautomatik (DC+)
- QUCD (Quadro Ultra Cool Door)
- Kindersicherung

**EINFACHE REINIGUNG**

- Pyrolyse - Reinigungsfunktion
- Backofen mit EcoClean-Email emailliert
- Aushängbare Glas-Backofentür

**TECHNISCHE DATEN/MAßE**

- Energieverbrauch:
- **0,71 kWh** (Ventilator),
- **0,97 kWh** (Konventionell)
- Anschlusswert: **3500 W**
- Gerätemaß (HxBxT): **59,5 x 59,5 x 56,4 cm**
- Einbaumaß (HxBxT): **59-60 x 56-56,4 x 55 cm**



### BPS 6737 E14BG

Artikel-Nr.: 738566  
EINBAUBACKOFEN  
PYRO/ExtraSteam  
Essential



**NEU**

UVP: € 862,00









**BACKOFENFUNKTIONEN**



- Farbe: schwarzes Glas
- Material Bedienfeld: schwarzes Glas

**EIGENSCHAFTEN**

- Multifunktions-Backofen
- HomeMade Plus Design, Big Space – 77 Liter
- MultiLevel Baking – Backen auf 5 Ebenen
- PerfectGrill

**STEUERUNG**

- IconLED Display
- versenkbarer Knebel

**BESONDERHEITEN**

- ExtraSteam – Dampfunterstützung
- STEPbake
- Funktionen: Pizzafunktion 300 °C, Airfry, Frozenbake, Gentlebake, Gratin

**AUSSTATTUNG**

- GentleClose & GentleOpen
- 1fach Teleskopauszüge
- Backofenbeleuchtung oben
- 2 Backbleche
- 1 Fettpfanne
- 1 Grillrost

**SONDERAUSSTATTUNG**

- Click-Teleskopauszugset, Artikelnr. 863768
- Perforiertes Backblech für die Airfry Funktion, Artikelnr. 852601
- Glasbackschale, Artikelnr. 242137

**SICHERHEIT**

- Dynamisches Kühlgebläse mit Nachlaufautomatik (DC+)
- QUCD (Quadro Ultra Cool Door)
- Kindersicherung

**EINFACHE REINIGUNG**

- Pyrolyse - Reinigungsfunktion
- Backofen mit EcoClean-Email emailliert
- Aushängbare Glas-Backofentür

**TECHNISCHE DATEN/MAßE**

- Energieverbrauch:
- **0,71 kWh** (Ventilator),
- **0,97 kWh** (Konventionell)
- Anschlusswert: **3500 W**
- Gerätemaß (HxBxT): **59,5 x 59,5 x 56,4 cm**
- Einbaumaß (HxBxT): **59-60 x 56-56,4 x 55 cm**

\*Energieeffizienzklasse A basiert auf der EU-Verordnung EEC/65/2014



**BOS 6737 E13X**  
Artikel-Nr.: 738004  
EINBAUBACKÖFEN/ExtraSteam  
Essential



UVP:  
**€ 694,00**



**BACKÖFENFUNKTIONEN**



- Farbe: Edelstahl
- Material Bedienfeld: Edelstahl

**EIGENSCHAFTEN**

- Multifunktions-Backofen
- HomeMade Plus Design, Big Space – 77 Liter
- MultiLevel Baking – Backen auf 5 Ebenen
- PerfectGrill

**STEUERUNG**

- IconLED Display
- versenkbarer Knebel

**BESONDERHEITEN**

- ExtraSteam – Dampfunterstützung
- STEPBake
- Funktionen: Pizzafunktion 300 °C, Airfry, Frozenbake, Gentlebake, Gratin

**AUSSTATTUNG**

- GentleClose & GentleOpen
- einstufige teilweise ausziehbare Teleskopausführung mit Klicksystem
- Backofenbeleuchtung oben
- 1 Fettpfanne
- 1 Backblech
- 1 Grillrost

**SONDERAUSSTATTUNG**

- Click-Teleskopauszugset, Artikelnr. 863768
- Perforiertes Backblech für die Airfry Funktion, Artikelnr. 852601
- Glasbackschale, Artikelnr. 242137

**SICHERHEIT**

- Thermoelektrische Sicherung
- Dynamisches Kühlgebläse mit Nachlaufautomatik (DC+)
- C (Compact Door), 2fach verglast
- Kindersicherung

**EINFACHE REINIGUNG**

- Backofen mit EcoClean-Email emailiert
- Aushängbare Glas-Backofentür

**TECHNISCHE DATEN/MAßE**

- Energieverbrauch:  
**0,82 kWh** (Ventilator),  
**0,97 kWh** (Konventionell)
- Anschlusswert: **3500 W**
- Gerätemaß (HxBxT): **59,5 x 59,5 x 56,4 cm**
- Einbaumaß (HxBxT): **59-60 x 56-56,4 x 55 cm**



**BOS 6737 E13BG**  
Artikel-Nr.: 738415  
EINBAUBACKÖFEN  
ExtraSteam  
Essential



UVP:  
**€ 694,00**



**BACKÖFENFUNKTIONEN**



- Farbe: schwarzes Glas
- Material Bedienfeld: schwarzes Glas

**EIGENSCHAFTEN**

- Multifunktions-Backofen
- HomeMade Plus Design, Big Space – 77 Liter
- MultiLevel Baking – Backen auf 5 Ebenen
- PerfectGrill

**STEUERUNG**

- IconLED Display
- versenkbarer Knebel

**BESONDERHEITEN**

- ExtraSteam – Dampfunterstützung
- STEPBake
- Funktionen: Pizzafunktion 300 °C, Airfry, Frozenbake, Gentlebake, Gratin

**AUSSTATTUNG**

- GentleClose & GentleOpen
- einstufige teilweise ausziehbare Teleskopausführung mit Klicksystem
- Backofenbeleuchtung oben
- 1 Fettpfanne
- 1 Backblech
- 1 Grillrost

**SONDERAUSSTATTUNG**

- Click-Teleskopauszugset, Artikelnr. 863768
- Perforiertes Backblech für die Airfry Funktion, Artikelnr. 852601
- Glasbackschale, Artikelnr. 242137

**SICHERHEIT**

- Thermoelektrische Sicherung
- Dynamisches Kühlgebläse mit Nachlaufautomatik (DC+)
- C (Compact Door), 2fach verglast
- Kindersicherung

**EINFACHE REINIGUNG**

- Backofen mit EcoClean-Email emailiert
- Aushängbare Glas-Backofentür

**TECHNISCHE DATEN/MAßE**

- Energieverbrauch:  
**0,82 kWh** (Ventilator),  
**0,97 kWh** (Konventionell)
- Anschlusswert: **3500 W**
- Gerätemaß (HxBxT): **59,5 x 59,5 x 56,4 cm**
- Einbaumaß (HxBxT): **59-60 x 56-56,4 x 55 cm**

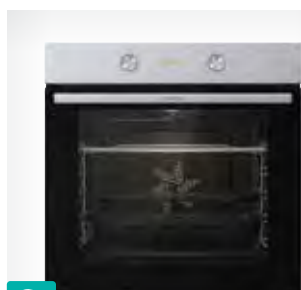

**BO 6717 E03X**  
Artikel-Nr.: 738002  
EINBAUBACKÖFEN  
Essential



UVP:  
**€ 502,00**



**BACKÖFENFUNKTIONEN**



- Farbe: Edelstahl
- Material Bedienfeld: Edelstahl

**EIGENSCHAFTEN**

- Multifunktions-Backofen
- HomeMade Plus Design, Big Space – 77 Liter
- MultiLevel Baking – Backen auf 5 Ebenen
- PerfectGrill

**STEUERUNG**

- Versenkbarer Knebel

**BESONDERHEITEN**

- ExtraSteam – Dampfunterstützung
- Funktionen: Pizzafunktion 300 °C, Airfry, Frozenbake, Gentlebake

**AUSSTATTUNG**

- Backofenbeleuchtung oben
- 1 Fettpfanne
- 1 Backblech
- 1 Grillrost
- Seitliche Einhängegitter

**SONDERAUSSTATTUNG**

- Click-Teleskopauszugset, Artikelnr. 863768
- Perforiertes Backblech für die Airfry Funktion, Artikelnr. 852601
- Glasbackschale, Artikelnr. 242137

**SICHERHEIT**

- Thermoelektrische Sicherung
- Dynamisches Kühlgebläse (DC)
- C (Compact Door), 2fach verglast

**EINFACHE REINIGUNG**

- Backofen mit EcoClean-Email emailiert
- Anti-Fingerprint Beschichtung
- Aushängbare Glas-Backofentür

**TECHNISCHE DATEN/MAßE**

- Energieverbrauch:  
**0,82 kWh** (Ventilator),  
**0,97 kWh** (Konventionell)
- Anschlusswert: **3500 W**
- Gerätemaß (HxBxT): **59,5 x 59,5 x 56,4 cm**
- Einbaumaß (HxBxT): **59-60 x 56-56,4 x 55 cm**

\*Energieeffizienzklasse A basiert auf der EU-Verordnung EEC/65/2014

**BCSI 6737 E06X**

Artikel-Nr.: 738338  
EINBAUHERD  
INDUK./ExtraSteam  
Essential



UVP:  
**€ 766,00**

**BACKOFENFUNKTIONEN**

- Farbe: Edelstahl
- Material Bedienfeld: Edelstahl

**EIGENSCHAFTEN**

- Multifunktions-Backofen
- HomeMade Plus Design, Big Space – 77 Liter
- MultiLevel Baking – Backen auf 5 Ebenen
- PerfectGrill

**STEUERUNG**

- IconLED Display
- versenkbare Knebel

**BESONDERHEITEN**

- ExtraSteam – Dampfunterstützung
- Funktionen: Pizzafunktion 300 °C, Airfry, Frozenbake, Gentlebake, Gratin

**AUSSTATTUNG**

- 1fach Teleskopauszüge
- Backofenbeleuchtung oben
- 1 Backblech
- 1 Fettpfanne
- 1 Grillrost

**SONDERAUSSTATTUNG**

- Click-Teleskopauszugset, Artikelnr. 863768
- Perforiertes Backblech für die Airfry Funktion, Artikelnr. 852601
- Glasbackschale, Artikelnr. 242137

**SICHERHEIT**

- Dynamisches Kühlgebläse mit Nachlaufautomatik (DC+)
- C (Compact Door), 2fach verglast

**EINFACHE REINIGUNG**

- Backofen mit EcoClean-Email emailliert
- Anti-Fingerprint Beschichtung
- Aushängbare Glas-Backofentür

**TECHNISCHE DATEN/MAßE**

- Energieverbrauch:  
**0,82 kWh** (Ventilator),  
**0,97 kWh** (Konventionell)
- Anschlusswert: **3500 W**
- Gerätemaß (HxBxT): **59,5 x 59,5 x 56,4 cm**
- Einbaumaß (HxBxT): **59-60 x 56-56,4 x 55 cm**

**BCSI 6737 E06BG**

Artikel-Nr.: 738320  
EINBAUHERD  
INDUK./ExtraSteam  
Essential



UVP:  
**€ 766,00**

**BACKOFENFUNKTIONEN**

- Farbe: schwarzes Glas
- Material Bedienfeld: schwarzes Glas

**EIGENSCHAFTEN**

- Multifunktions-Backofen
- HomeMade Plus Design, Big Space – 77 Liter
- MultiLevel Baking – Backen auf 5 Ebenen
- PerfectGrill

**STEUERUNG**

- IconLED Display
- versenkbare Knebel

**BESONDERHEITEN**

- ExtraSteam – Dampfunterstützung
- Funktionen: Pizzafunktion 300 °C, Airfry, Frozenbake, Gentlebake, Gratin

**AUSSTATTUNG**

- 1fach Teleskopauszüge
- Backofenbeleuchtung oben
- 1 Backblech
- 1 Fettpfanne
- 1 Grillrost

**SONDERAUSSTATTUNG**

- Click-Teleskopauszugset, Artikelnr. 863768
- Perforiertes Backblech für die Airfry Funktion, Artikelnr. 852601
- Glasbackschale, Artikelnr. 242137

**SICHERHEIT**

- Dynamisches Kühlgebläse mit Nachlaufautomatik (DC+)
- C (Compact Door), 2fach verglast

**EINFACHE REINIGUNG**

- Backofen mit EcoClean-Email emailliert
- Aushängbare Glas-Backofentür

**TECHNISCHE DATEN/MAßE**

- Energieverbrauch:  
**0,82 kWh** (Ventilator),  
**0,97 kWh** (Konventionell)
- Anschlusswert: **3500 W**
- Gerätemaß (HxBxT): **59,5 x 59,5 x 56,4 cm**
- Einbaumaß (HxBxT): **59-60 x 56-56,4 x 55 cm**

**BCS 6737 E06X**

Artikel-Nr.: 737989  
EINBAUHERD  
ExtraSteam  
Essential



UVP:  
**€ 742,00**

**BACKOFENFUNKTIONEN**

- Farbe: Edelstahl
- Material Bedienfeld: Edelstahl

**EIGENSCHAFTEN**

- Multifunktions-Backofen
- HomeMade Plus Design, Big Space – 77 Liter
- MultiLevel Baking – Backen auf 5 Ebenen
- PerfectGrill

**STEUERUNG**

- IconLED Display
- versenkbare Knebel

**BESONDERHEITEN**

- ExtraSteam – Dampfunterstützung
- Funktionen: Pizzafunktion 300 °C, Airfry, Frozenbake, Gentlebake, Gratin

**AUSSTATTUNG**

- 1fach Teleskopauszüge
- Backofenbeleuchtung oben
- 1 Backblech
- 1 Fettpfanne
- 1 Grillrost

**SONDERAUSSTATTUNG**

- Click-Teleskopauszugset, Artikelnr. 863768
- Perforiertes Backblech für die Airfry Funktion, Artikelnr. 852601
- Glasbackschale, Artikelnr. 242137

**SICHERHEIT**

- Dynamisches Kühlgebläse mit Nachlaufautomatik (DC+)
- C (Compact Door), 2fach verglast

**EINFACHE REINIGUNG**

- Backofen mit EcoClean-Email emailliert
- Anti-Fingerprint Beschichtung
- Aushängbare Glas-Backofentür

**TECHNISCHE DATEN/MAßE**

- Energieverbrauch:  
**0,82 kWh** (Ventilator),  
**0,97 kWh** (Konventionell)
- Anschlusswert: **3500 W**
- Gerätemaß (HxBxT): **59,5 x 59,5 x 56,4 cm**
- Einbaumaß (HxBxT): **59-60 x 56-56,4 x 55 cm**

**BCS 6737 E06BG**

Artikel-Nr.: 738319  
EINBAUHERD  
ExtraSteam  
Essential



UVP:  
**€ 742,00**

**BACKOFENFUNKTIONEN**

- Farbe: schwarzes Glas
- Material Bedienfeld: schwarzes Glas

**EIGENSCHAFTEN**

- Multifunktions-Backofen
- HomeMade Plus Design, Big Space – 77 Liter
- MultiLevel Baking – Backen auf 5 Ebenen
- PerfectGrill

**STEUERUNG**

- IconLED Display
- versenkbare Knebel

**BESONDERHEITEN**

- ExtraSteam – Dampfunterstützung
- Funktionen: Pizzafunktion 300 °C, Airfry, Frozenbake, Gentlebake, Gratin

**AUSSTATTUNG**

- 1fach Teleskopauszüge
- Backofenbeleuchtung oben
- 1 Backblech
- 1 Fettpfanne
- 1 Grillrost

**SONDERAUSSTATTUNG**

- Click-Teleskopauszugset, Artikelnr. 863768
- Perforiertes Backblech für die Airfry Funktion, Artikelnr. 852601
- Glasbackschale, Artikelnr. 242137

**SICHERHEIT**

- Dynamisches Kühlgebläse mit Nachlaufautomatik (DC+)
- C (Compact Door), 2fach verglast

**EINFACHE REINIGUNG**

- Backofen mit EcoClean-Email emailliert
- Aushängbare Glas-Backofentür

**TECHNISCHE DATEN/MAßE**

- Energieverbrauch:  
**0,82 kWh** (Ventilator),  
**0,97 kWh** (Konventionell)
- Anschlusswert: **3500 W**
- Gerätemaß (HxBxT): **59,5 x 59,5 x 56,4 cm**
- Einbaumaß (HxBxT): **59-60 x 56-56,4 x 55 cm**

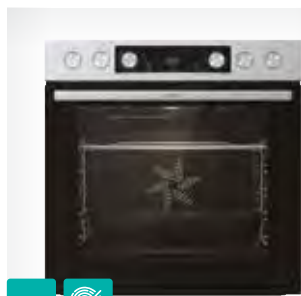

**BC 6737 E02X**

Artikel-Nr.: 739117

EINBAUHERD

Essential



Energieeffizienzklasse\*

59,5  
cm

77L



UVP:  
**€ 694,00**

**BACKOFENFUNKTIONEN**



- Farbe: Edelstahl
- Material Bedienfeld: Edelstahl

**EIGENSCHAFTEN**

- Multifunktions-Backofen
- HomeMade Plus Design, Big Space – 77 Liter
- MultiLevel Baking – Backen auf 5 Ebenen
- PerfectGrill

**STEUERUNG**

- IconLED Display
- versenkbare Knebel

**BESONDERHEITEN**

- Funktionen: Pizzafunktion 300 °C, Airfry, Frozenbake, Gentlebake, Gratin

**AUSSTATTUNG**

- Backofenbeleuchtung oben
- 1 Fettpfanne
- 1 Grillrost
- Seitliche Einhängegitter

**SONDERAUSSTATTUNG**

- Click-Teleskopauszugset, Artikelnr. 863768
- Perforiertes Backblech für die Airfry Funktion, Artikelnr. 852601
- Glasbackschale, Artikelnr. 242137

**SICHERHEIT**

- Dynamisches Kühlgebläse mit Nachlaufautomatik (DC+)
- C (Compact Door), 2fach verglast

**EINFACHE REINIGUNG**

- AquaClean
- Backofen mit EcoClean-Email emailliert, katalytisch beschichtet
- Aushängbare Glas-Backofentür
- Anti-Fingerprint Beschichtung

**TECHNISCHE DATEN/MAßE**

- Energieverbrauch:  
**0,82 kWh** (Ventilator),  
**0,97 kWh** (Konventionell)
- Anschlusswert: **10500 W**
- Gerätemaß (HxBxT): **59,5 x 59,5 x 56,4 cm**
- Einbaumaß (HxBxT): **59-60 x 56-56,4 x 55 cm**



**BC 6715 E02XX**

Artikel-Nr.: 738336

EINBAUHERD

Essential



Energieeffizienzklasse\*

59,5  
cm

77L



UVP:  
**€ 550,00**

**BACKOFENFUNKTIONEN**



- Farbe: Edelstahl
- Material Bedienfeld: Edelstahl

**EIGENSCHAFTEN**

- Umluft-Backofen
- HomeMade Plus Design, Big Space – 77 Liter
- PerfectGrill

**STEUERUNG**

- Aufgesetzte Knebel

**BESONDERHEITEN**

- Funktionen: Pizzafunktion 300 °C, Frozenbake, Gentlebake

**AUSSTATTUNG**

- Backofenbeleuchtung oben
- 1 Fettpfanne
- 1 Grillrost
- Seitliche Einhängegitter

**SONDERAUSSTATTUNG**

- Click-Teleskopauszugset, Artikelnr. 863768
- Glasbackschale, Artikelnr. 242137

**SICHERHEIT**

- Thermoelektrische Sicherung
- Dynamisches Kühlgebläse mit Nachlaufautomatik (DC+)
- C (Compact Door), 2fach verglast

**EINFACHE REINIGUNG**

- Backofen mit EcoClean-Email emailliert
- Anti-Fingerprint Beschichtung
- Aushängbare Glas-Backofentür

**TECHNISCHE DATEN/MAßE**

- Energieverbrauch:  
**0,82 kWh** (Ventilator),  
**0,97 kWh** (Konventionell)
- Anschlusswert: **3500 W**
- Gerätemaß (HxBxT): **59,5 x 59,5 x 56,4 cm**
- Einbaumaß (HxBxT): **59-60 x 56-56,4 x 55 cm**

\*Energieeffizienzklasse A basiert auf der EU-Verordnung EEC/65/2014

# DIE PERFEKTE KOMBINATION, MEHR MÖGLICHKEITEN ZU BACKEN

**OptiBake** KOMPAKT-EINBAU-KOMBI-BACKÖFEN MIT MIKROWELLENFUNKTION

All alle leidenschaftlichen Köche da draußen, treffen Sie das perfekte Paar für das perfekte Multi-Backerlebnis. Der kombinierte Kompaktofen ist ein multifunktionales Gerät, das Ihnen alle Merkmale und Funktionen des klassischen Heißluftbackens auf kleinem Raum bietet, zusätzlich ausgerüstet mit der Mikrowellenfunktion. Es ermöglicht Ihnen, verschiedene Backmethoden zu erleben und zu verwenden, indem Sie Mikrowellenkochen, Grillen und Konvektionskochen während einer einzigen Backsitzung kombinieren. Die technologische Zwei-in-Eins-Lösung reduziert effizient die Kochzeit und verbessert gleichzeitig den Geschmack und den Genuss.



**Inverter Technologie**  
Gleichmäßig warmes Essen

Wie oft ist es vorgekommen, dass der Teller heiß und das Essen trotzdem kalt war? Gorenje's Inverter Technologie setzt dem nun ein Ende: Das Essen wird ab jetzt gleichmäßig erhitzt und durchgegart. Die revolutionäre Inverter Technologie sorgt für eine gleichmäßige Hitzeverteilung mit maximalen Ergebnissen und ist dabei noch energieeffizienter.



**Stirrer-Technologie**  
Platz für Teller in jeder Größe

Das Backblech darf nun auch in die Mikrowelle bzw. in den Backofen mit Mikrowellen-Funktion. Die gesamte Breite des Gerätes kann genutzt werden – die Zeiten der herkömmlichen Drehteller sind vorbei, und ungleichmäßige Aufwärmergebnisse gehören der Vergangenheit an. Weil die Mikrowellen gleichmäßig im ganzen Garraum verteilt werden, werden die Lebensmittel gleichmäßig über die gesamte Oberfläche erhitzt.



**HomeMade Backofenform**  
Jedes Mal gleichmäßig backen

Gorenje-Öfen sind bekannt für ihre innovative, abgerundete Backofenform, die seit vielen Jahren eine Besonderheit darstellt. Die HomeMade-Backofenform wurde von traditionellen Holzöfen inspiriert und sorgt für eine bessere Luftzirkulation. Jetzt wurde die HomeMade-Backofenform komplett überarbeitet. Das neue Design der Heizelemente und die besser verteilten Lüftungsöffnungen haben den Luftstrom noch einmal deutlich perfektioniert. Dies hält die Temperatur im gesamten Ofenraum stabil. So werden deine Gerichte gleichmäßig zubereitet und verbrennen nicht auf einer Seite, während sie auf der anderen noch nicht gar sind.





**BCM 4547 A10X**  
Artikel-Nr.: 740366  
KOMPAKT-EINBAU-  
KOMBI-BACKOFEN MIT  
MIKROWELLENFUNKTION



UVP:  
**€ 1.654,00**



**BACKÖFENFUNKTIONEN**



- Farbe: Edelstahl
- Material Bedienfeld: Edelstahl

**EIGENSCHAFTEN**

- Kompakt-Einbau-Kombi-Backofen mit Mikrowellenfunktion
- HomeMADE Design - 50 Liter
- MultiFlow360 ° – Backen auf allen Ebenen
- Mikrowellenleistung: 1000 W

**STEUERUNG**

- IconLED+ Display
- zentraler Bedienknebel

**BESONDERHEITEN**

- STEPbake
- MultiUse
- Funktionen: Pizzafunktion 300 °C, AirFry+, Frozenbake, Gentlebake, Gratin, AutoBake

**AUSSTATTUNG**

- Glasbackschale
- Backblech
- Grillrost
- seitliche Einhängegitter

**SONDERAUSSTATTUNG**

- Click-Teleskopauszugset, Artikelnr. 863768
- Perforiertes Backblech für die Airfry Funktion, Artikelnr. 852601
- Glasbackschale, Artikelnr. 242137

**SICHERHEIT**

- Thermoelektrische Sicherung
- Dynamisches Kühlgebläse mit Nachlaufautomatik (DC+)
- UCD (Ultra Cool Door), 3fach verglast

**EINFACHE REINIGUNG**

- AquaClean
- Supreme-Beschichtung
- Anti-Fingerprint Beschichtung
- Aushängbare Glas-Backofentür

**TECHNISCHE DATEN/MAßE**

- Anschlusswert: **3000 W**
- Gerätemaß (HxBxT): **45,5 x 59,5 x 54,6 cm**
- Einbaumaß (HxBxT): **45 x 56 x 55 cm**



**BCM 4547 A10BG**  
Artikel-Nr.: 740367  
KOMPAKT-EINBAU-  
KOMBI-BACKOFEN MIT  
MIKROWELLENFUNKTION



UVP:  
**€ 1.654,00**



**BACKÖFENFUNKTIONEN**



- Farbe: schwarzes Glas
- Material Bedienfeld: schwarzes Glas

**EIGENSCHAFTEN**

- Kompakt-Einbau-Kombi-Backofen mit Mikrowellenfunktion
- HomeMADE Design - 50 Liter
- MultiFlow360 ° – Backen auf allen Ebenen
- Mikrowellenleistung: 1000 W

**STEUERUNG**

- IconLED+ Display
- zentraler Bedienknebel

**BESONDERHEITEN**

- STEPbake
- MultiUse
- Funktionen: Pizzafunktion 300 °C, AirFry+, Frozenbake, Gentlebake, Gratin, AutoBake

**AUSSTATTUNG**

- Glasbackschale
- Backblech
- Grillrost
- seitliche Einhängegitter

**SONDERAUSSTATTUNG**

- Click-Teleskopauszugset, Artikelnr. 863768
- Perforiertes Backblech für die Airfry Funktion, Artikelnr. 852601
- Glasbackschale, Artikelnr. 242137

**SICHERHEIT**

- Thermoelektrische Sicherung
- Dynamisches Kühlgebläse mit Nachlaufautomatik (DC+)
- UCD (Ultra Cool Door), 3fach verglast

**EINFACHE REINIGUNG**

- AquaClean
- Supreme-Beschichtung
- Aushängbare Glas-Backofentür

**TECHNISCHE DATEN/MAßE**

- Anschlusswert: **3000 W**
- Gerätemaß (HxBxT): **45,5 x 59,5 x 54,6 cm**
- Einbaumaß (HxBxT): **45 x 56 x 55 cm**

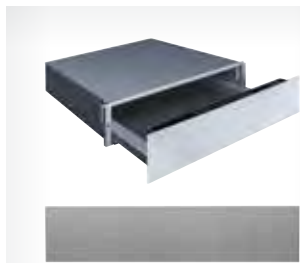

**WD 1410 X**  
Artikel-Nr.: 466188  
WÄRMESCHUBLADE  
Superior



UVP:  
**€ 766,00**

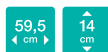

- Farbe: Edelstahl

**MONTAGEHINWEISE**

- Für Schrankeinbau in Nische 60x60 cm unter ein Kompaktgerät

**EFFIZIENZ**

- Anzahl der Maßgedecke: geeignet für 6 Personen oder 20 Teller im Durchmesser 28 cm oder 80 Kaffeetassen oder 40 Teetassen
- Kapazität: 6 Maßgedecke

**AUSSTATTUNGSMERKMALE**

- Vorwärmen von Tellern
- Vorwärmen von Tassen
- Hitzebewahrung
- Auftauen von tiefgefrorenen Lebensmitteln
- Joghurt
- Manuelle Temperatureinstellung und Timereinstellung

**FEATURES**

- Anti-Fingerprint-Beschichtung
- Luftzirkulationssystem
- Zeiteinstellung: Stopp
- Steuerung: TouchControl
- Temperatureinstellungen
- CoolFront
- Schubfachboden: Glas

**TECHNISCHE DATEN/MAßE**

- Nutzvolumen: **19,8 Liter**
- Temperatureinstellung: **40 – 80 °C**
- Timer: **60 – 240 min**
- Anschlusswert: **410 W**
- Gerätemaß (HxBxT): **14 x 59,5 x 56 cm**
- Einbaumaß (HxBxT): **14 x 56,4-57 x 55 cm**



**WD 1410 BG**  
Artikel-Nr.: 466191  
WÄRMESCHUBLADE  
Superior



UVP:  
**€ 766,00**



- Farbe: schwarz

**MONTAGEHINWEISE**

- Für Schrankeinbau in Nische 60x60 cm unter ein Kompaktgerät

**EFFIZIENZ**

- Anzahl der Maßgedecke: geeignet für 6 Personen oder 20 Teller im Durchmesser 28 cm oder 80 Kaffeetassen oder 40 Teetassen
- Kapazität: 6 Maßgedecke

**AUSSTATTUNGSMERKMALE**

- Vorwärmen von Tellern
- Vorwärmen von Tassen
- Hitzebewahrung
- Auftauen von tiefgefrorenen Lebensmitteln
- Joghurt
- Manuelle Temperatureinstellung und Timereinstellung

**FEATURES**

- Luftzirkulationssystem
- Zeiteinstellung: Stopp
- Steuerung: TouchControl
- Temperatureinstellungen
- CoolFront
- Schubfachboden: Glas

**TECHNISCHE DATEN/MAßE**

- Nutzvolumen: **19,8 Liter**
- Temperatureinstellung: **40 – 80 °C**
- Timer: **60 – 240 min**
- Anschlusswert: **410 W**
- Gerätemaß (HxBxT): **14 x 59,5 x 56 cm**
- Einbaumaß (HxBxT): **14 x 56,4-57 x 55 cm**



**Teleskopauszug Set  
(links+rechts)**  
Artikel-Nr.: 863768

UVP:  
**€ 72,00**



**Glasbackschale**  
Artikel-Nr.: 242137

UVP:  
**€ 82,00**



**Perforiertes  
Backblech für die  
AirFry Funktion**  
Artikel-Nr.: 852601

UVP:  
**€ 48,00**

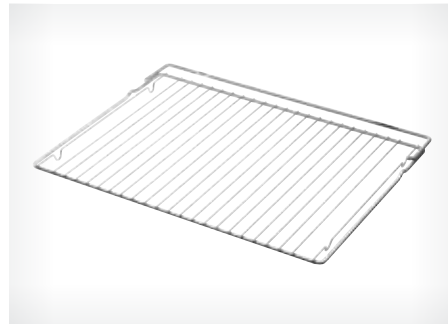

**Grillrost**  
Artikel-Nr.: 242139

UVP:  
**€ 48,00**



**Fettpfanne Emaille**  
Artikel-Nr.: 242135

UVP:  
**€ 48,00**



**Backblech**  
Artikel-Nr.: 242132

UVP:  
**€ 41,00**



# MACH DIR DIE TÄGLICHE ZUBEREITUNG DEINER GERICHTE EINFACH

EINBAUMIKROWELLEN

Die neue Generation der Gorenje Einbaumikrowellen kombiniert nahtloses Design, welches perfekt in Ihre Küche passt mit praktischen Features, welche Ihren Alltag erleichtern. Lehnen Sie sich zurück, entspannen Sie sich und genießen schnelle, leckere und einfache Köstlichkeiten.

*Täglich gesund zu essen ist einfacher als man denkt.*



**BM 251 SG2BG**  
Artikel-Nr.: 738323  
MIKROWELLE MIT GRILL  
Superior

UVP:  
**€ 622,00**



59,5  
cm

38,8  
cm

25  
Liter

- Farbe: Schwarz
- Front: Metall/Glas
- Türmaterial: Glastür
- Edelstahl-Garraum
- Türanschlag: Türanschlag links
- Türbedienung: Touch

#### EFFIZIENZ

- Garraum: **25 Liter**
- Mikrowellenleistung: **900 W**
- Maximale Grilleistung: **1000 W**
- Anzahl der Infrarotheizungen: 1
- Technologie Mikrowelle: Standard
- Technologie (HVT)
- Art des Mikrowellenverteilung: Drehteller

#### STEUERUNG

- Elektronische Steuerung
- Steuerung: FullTouch-Bedienung
- Display: LED Display
- Touch Control Bedienung
- Abschaltbares Display
- Tonsignal: Off Option
- Zeiteinstellung: 95 min

#### BEHEIZUNGSARTEN



- Kombination der Beheizungsarten:  
Mikrowelle + Grill

#### FEATURES

- AUTO-Menü
- Anzahl Automatik-Programme: 15
- Auftauen nach Zeit und Gewicht
- SmartDisplay Funktion
- Multi Level Kochen

#### SICHERHEIT

- Kindersicherung

#### AUSSTATTUNG

- Glasplatte
- Kombirost

#### EINFACHE REINIGUNG

- AquaClean Funktion

#### TECHNISCHE DATEN/MAßE

- Anschlusswert: **1450 W**
- Rahmenabmessungen: **595 x 390 x 20 mm**
- Gerätemaß (HxBxT): **38,8 x 59,5 x 40,1 cm**
- Einbaumaß (HxBxT):  
**38-38,2 x 56-56,8 x 50 cm**



**BM 201 AG1BG**  
Artikel-Nr.: 738290  
MIKROWELLE MIT GRILL  
Advanced

UVP:  
**€ 502,00**



59,5  
cm

38,8  
cm

20  
Liter

- Farbe: Schwarz
- Front: Metall/Glas
- Türmaterial: Glastür
- Edelstahl-Garraum
- Türanschlag: Türanschlag links
- Türbedienung: Tasten

#### EFFIZIENZ

- Garraum: **20 Liter**
- Mikrowellenleistung: **800 W**
- Maximale Grilleistung: **1000 W**
- Anzahl der Infrarotheizungen: 1
- Technologie Mikrowelle: Standard
- Technologie (HVT)
- Art des Mikrowellenverteilung: Drehteller

#### STEUERUNG

- Elektronische Steuerung
- Steuerung: Bedienknebel, FullTouch-Bedienung
- Display: LED Display
- Touch Control Bedienung
- Abschaltbares Display
- Tonsignal: Off Option
- Zeiteinstellung: 95 min

#### BEHEIZUNGSARTEN



- Kombination der Beheizungsarten:  
Mikrowelle + Grill

#### FEATURES

- AUTO-Menü
- Anzahl Automatik-Programme: 15
- Auftauen nach Zeit und Gewicht
- SmartDisplay Funktion
- Multi Level Kochen

#### SICHERHEIT

- Kindersicherung

#### AUSSTATTUNG

- Glasplatte
- Kombirost

#### EINFACHE REINIGUNG

- AquaClean Funktion

#### TECHNISCHE DATEN/MAßE

- Anschlusswert: **1250 W**
- Rahmenabmessungen: **595 x 390 x 20 mm**
- Gerätemaß (HxBxT): **38,8 x 59,5 x 32 cm**
- Einbaumaß (HxBxT):  
**38 x 56,7-56,8 x 32 cm**



**BM 201 AG1X**  
Artikel-Nr.: 740247  
MIKROWELLE MIT GRILL  
Advanced

UVP:  
**€ 358,00**



59,5  
cm

17  
Liter

- Farbe: Edelstahl
- Front: Edelstahl-Front
- Türmaterial: Glastür
- Edelstahl-Garraum
- Türanschlag: Türanschlag links
- Türbedienung: Tasten

#### EFFIZIENZ

- Garraum: **20 Liter**
- Mikrowellenleistung: **800 W**
- Maximale Grilleistung: **1000 W**
- Anzahl der Infrarotheizungen: 1
- Technologie Mikrowelle: Standard
- Technologie (HVT)
- Art des Mikrowellenverteilung: Drehteller

#### STEUERUNG

- Elektronische Steuerung
- Steuerung: Bedienknebel, Tasten
- LED Display
- Touch Control Bedienung
- logische Wahl
- Abschaltbares Display
- Tonsignal: Sound Off Option
- Zeiteinstellung: 95 min

#### BEHEIZUNGSARTEN



- Kombination der Beheizungsarten:  
Mikrowelle + Grill

#### FEATURES

- AUTO-Menü
- Anzahl Automatik-Programme: 15
- Auftauen nach Zeit und Gewicht
- SmartDisplay Funktion
- Multi Level Kochen
- Zeitanzeige - vorhanden

#### SICHERHEIT

- Kindersicherung
- Türsicherungsbolzen

#### AUSSTATTUNG

- Glasplatte
- Grillrost

#### EINFACHE REINIGUNG

- AquaClean Funktion

#### TECHNISCHE DATEN/MAßE

- Anschlusswert: **1250 W**
- Rahmenabmessungen: **59,5 x 38,8 x 2 cm**
- Gerätemaß (HxBxT): **38,8 x 59,5 x 32,5 cm**
- Einbaumaß (HxBxT): **38 x 56-56,8 x 34,5 cm**



**BM 201 AM1X**  
Artikel-Nr.: 738288  
MIKROWELLE  
Advanced

UVP:  
**€ 358,00**



59,5  
cm

38,8  
cm

20  
Liter

- Farbe: Edelstahl
- Front: Edelstahl-Front
- Türmaterial: Glastür
- Edelstahl-Garraum
- Türanschlag: Türanschlag links
- Türbedienung: Tasten

#### EFFIZIENZ

- Garraum: **20 Liter**
- Mikrowellenleistung: **800 W**
- Technologie Mikrowelle: Standard
- Technologie (HVT)
- Art des Mikrowellenverteilung: Drehteller

#### STEUERUNG

- Elektronische Steuerung
- Steuerung: Bedienknebel, Tasten
- Display: LED Display
- Touch Control Bedienung
- Abschaltbares Display
- Tonsignal: Off Option
- Zeiteinstellung: 95 min

#### BEHEIZUNGSARTEN



- Kombination der Beheizungsarten:  
Mikrowelle

#### FEATURES

- AUTO-Menü
- Anzahl Automatik-Programme: 15
- Auftauen nach Zeit und Gewicht
- SmartDisplay Funktion
- Multi Level Kochen

#### SICHERHEIT

- Kindersicherung

#### AUSSTATTUNG

- Glasplatte

#### EINFACHE REINIGUNG

- AquaClean Funktion

#### TECHNISCHE DATEN/MAßE

- Anschlusswert: **1250 W**
- Rahmenabmessungen: **595 x 388 x 20 mm**
- Gerätemaß (HxBxT): **38,8 x 59,5 x 34,4 cm**
- Einbaumaß (HxBxT): **38 x 56,8 x 36 cm**



**BM 171 EG1X**  
Artikel-Nr.: 740503  
MIKROWELLE MIT GRILL  
Essential

UVP:  
**€ 409,00**



59,5  
cm

38,2  
cm

17  
Liter

- Farbe: Edelstahl
- Front: Metall/Glas
- Türmaterial: Glastür
- Garraum lackiert
- Türanschlag: Türanschlag links
- Türbedienug: Tasten

**EFFIZIENZ**

- Garraum: **17 Liter**
- Mikrowellenleistung: **700 W**
- Maximale Grillleistung: **1000 W**
- Anzahl der Infrarotheizungen: 1
- Technologie Mikrowelle: Standard
- Technologie (HVT)
- Art des Mikrowellenverteilung: Drehteller

**STEUERUNG**

- manuelle Steuerung
- Steuerung: Bedienknebel
- Tonsignal: Sound Off Option
- Zeiteinstellung: 35 min

**BEHEIZUNGSARTEN**



- Kombination der Beheizungsarten:  
Mikrowelle + Grill

**FEATURES**

- Auftaufunktion mit Zeiteinstellung

**SICHERHEIT**

- Türsicherungsbolzen

**AUSSTATTUNG**

- Glasplatte
- Grillrost

**EINFACHE REINIGUNG**

- AquaClean Funktion

**TECHNISCHE DATEN/MABE**

- Anschlusswert: **1050 W**
- Rahmenabmessungen: **595 x 390 x 20 mm**
- **Gerätemaß (HxBxT): 38,2 x 59,5 x 32 cm**
- Einbaumaß (HxBxT):  
**37-38 x 56-56,8 x 32 cm**



**MHO 20 E1S**  
Artikel-Nr.: 734702  
UNTERBAUFÄHIGE MIKROWELLE  
Classic

UVP:  
**€ 204,00**



44  
cm

25,9  
cm

20  
Liter

**MONTAGEHINWEISE**

- Stand-/Unterbaumikrowelle
- Stärke des Schrankbodens: mind. 16 mm
- Schrankbreite/-tiefe: mind. 500/320 mm
- Abstand zu benachbarten Hochschränken:  
mind. 15 mm
- Unterbau-Montagesatz im Lieferumfang  
enthalten

**STEUERUNG**

- Manuelle Steuerung
- Steuerung: Bedienknebel
- 5 Leistungstufen
- Timer
- Innenbeleuchtung

**FUNKTIONEN**



- Beleuchtung
- Mikrowelle
- Auftauen

**SICHERHEIT**

- Akustisches Signal
- Kindersicherung

**SERIENZUBEHÖR**

- Glasteller (Ø 25,5 cm)

**FARBE**

- MHO 20 E1S (silber lackiert)

**TECHNISCHE DATEN/MABE**

- Mikrowellenleistung: **700 W**
- Garraum: **20 Liter**
- Anschlusswert: **1,05 kW**
- Gerätemaß (HxBxT in cm):  
**25,9x44x34,9** (inkl. Abstandshalter)
- Garraummaß (HxBxT in cm):  
**20,6x30,4x30,6**

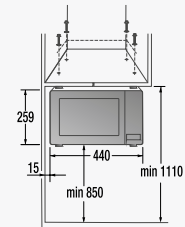



# MEHR FREIRAUM BEIM KOCHEN

## 2 IN 1 OMNIFLEX KOCHFELDABZUG

Der Gorenje Kochfeldabzug bietet Ihnen die Freiheit, außergewöhnliche Gerichte zu kreieren, ohne auf maximalen Platz in der Küche verzichten zu müssen. Dank des integrierten und leistungsstarken Dunstabzugs im Induktions-Kochfeld müssen Sie sich keine Gedanken über die Kopffreiheit machen, und Sie können das Kochfeld überall in der Küche platzieren. Mit zahlreichen Funktionen ausgestattet erzielen Sie damit beste Kochresultate für Anfänger und Kochprofis gleichermaßen.



### Abluft oder Umluft Saubere Luft in der Küche

Im Abluftbetrieb werden Dämpfe und Kochgerüche angesaugt, durch einen Fettfilter geleitet und anschließend durch ein Entlüftungsröhr nach außen abgeleitet. Wenn dies nicht möglich ist, kommt das Umluftsystem zum Einsatz. Der angesaugte Kochdunst durchläuft einen Fettfilter und die gereinigte Luft wird anschließend zurück in die Küche geleitet.

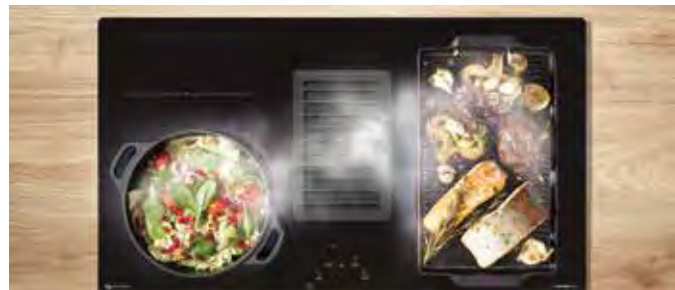

### AreaFlex Größere Kochfläche

Die vertikalen Kochzonen auf beiden Seiten vom Kochfeld können zu jeweils einer großen Kochzone verbunden werden. Somit können Gerichte in großen Töpfen und Pfannen gleichmäßig zubereitet werden.



**PowerBoost**  
Kochen im  
Schnelldurchgang

**Timer**  
Immer frische Luft in der  
Küche

**Flächenbündiger  
Einbau**  
Schlank und elegant

**EasyClean**  
Immer sauber und  
betriebsbereit

Die PowerBoost-Funktion steigert die Leistung des Kochfelds und verkürzt die Zubereitungszeit erheblich.

Der Timer ermöglicht eine automatische Abschaltung nach 5, 10, 15 oder 20 Minuten, je nachdem, wie intensiv die Luft gereinigt werden muss.

Der Kochfeldabzug lässt sich flächenbündig einbauen. Der große Vorteil dabei ist der nahtlose Übergang zwischen Arbeitsplatte und Kochfeld. Es lässt sich dadurch spielend einfach reinigen. Das flächenbündig eingebaute Kochfeld verleiht Ihrer Küche einen modernen und stylischen Look.

Das minimalistische Design ermöglicht die einfache und schnelle Reinigung. Der Fettfilter und die Auffangschale lassen sich ganz leicht für die Reinigung entnehmen. Alle Teile können im Geschirrspüler gereinigt werden.



**HET 949 BSC**  
Artikel-Nr.: 738958  
KOCHFELDABZUG  
Advanced

UVP:  
**€ 3.240,00**



- Farbe: Schwarz
- seitlich geschliffen
- inklusive Umluftset und Filter

**STEUERUNG**

- Elektronische Steuerung
- Bedienung: TouchControl
- Timerfunktion
- Anzahl der Leistungsstufen: 9

**EIGENSCHAFTEN**

- Überhitzungsschutz
- PowerBoost
- AreaFlex
- flächenbündiger Einbau möglich
- Schmelzfunktion
- Ab- oder Umluftbetrieb möglich

**KOCHFLÄCHE**

- 4 Induktionskochfelder
- Links vorne: 21x19 cm, 2,1/3 kW
- Rechts vorne: 21x19 cm, 2,1/3 kW
- Links hinten: 21x19 cm, 2,1/3 kW
- Rechts hinten: 21x19 cm, 2,1/3 kW

**EFFIZIENZ**

- Klasse für den Fettabscheidegrad: B
- Fluiddynamische Effizienzklasse: A
- Max. Luftleistung im Abluftbetrieb: **620 m³/h**
- Max. Luftleistung im Umluftbetrieb: **332 m³/h**
- Abluftleistung Stufe 2: **414 m³/h**
- Abluftleistung Stufe 3: **620 m³/h**
- Erhöhte Luftzirkulation: **700 m³/h**
- Anzahl der PowerBoost-Leistungsstufen: 1
- Anzahl der Motoren: 1

**SICHERHEITSSYSTEME**

- Kindersicherung
- Sättigungsanzeige für vollen Fettfilter

**AUSSTATTUNG**

- Metall-Fettfilter
- Fettfilter waschbar

**TECHNISCHE DATEN/MAßE**

- Geräuschpegel max.: **66 dB(A)re 1 pW**
- Jährlicher Energieverbrauch: **9 kWh**
- Nettogewicht: **19 kg**
- Bruttogewicht: **26 kg**
- Gerätemaß (HxBxT): **23 x 83 x 52 cm**
- Einbaumaß (HxBxT): **24 x 77 x 49 cm**

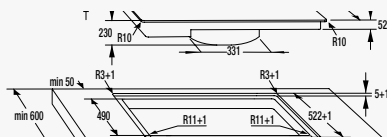

**GPCI 240 R**  
Artikel-Nr.: 578000  
GUSSEISEN  
GRILLPLATTE

UVP:  
**€ 119,00**



**EIGENSCHAFTEN**

- geeignet für alle Kochfelder, Öfen und Grills
- speziell auf Induktion getestet
- extreme Wärmespeicherung
- hochwertiges Gusseisen
- mattschwarze Emaillebeschichtung
- gesundes Kochen
- mitgeliefertes Zubehör: 2 Topflappen

**TECHNISCHE DATEN/MAßE**

- Gerätemaß (B x H x T): **43 x 2,5 x 24 cm**
- Nettogewicht: **4 kg**



# PERFEKTER GESCHMACK

## KOCHFELDER

Hand aufs Herz: Möchte nicht jeder gern wie ein Profi kochen, die Gäste beeindrucken und die Familie gesund ernähren? Normalerweise benötigt man dazu entweder besondere Kenntnisse oder eine professionelle Ausstattung. Gorenje Kochefelder sind benutzerfreundlich und jeder Hobbykoch kann damit hervorragende Kochergebnisse erzielen. Unsere Induktions-Kochefelder und HiLight-Kochefelder sind mit besonderen Funktionen ausgestattet, die das Kochen zum reinen Vergnügen machen.





### Induktions-Kochfelder

Schnell und sparsam

Induktions-Kochfelder erwärmen sich 2x so schnell wie HiLight-Kochfelder, was sie vergleichsweise wirtschaftlicher macht. Sie sind sicherer weil Induktion in Verbindung mit dem Kochgeschirr entsteht, während die übrige Kochfeldfläche kühl bleibt. Die Temperaturregulierung erfolgt ohne Verzögerung durch eine einzige Berührung. Das Schmelzen von Schokolade oder raffinierte Soßen gelingen somit denkbar einfach.



### PowerBoost

Kochen im Schnelldurchgang

Einige Modelle der Gorenje Induktions-Kochfelder verfügen über die leistungsfähige PowerBoost-Funktion. Sie steigert die Leistung des Kochfelds so, dass die Zubereitungszeit sich deutlich verkürzt. So dauert es nur 5,7 Minuten, 2 Liter Wasser von 15 °C auf 90 °C zu erhitzen – eine Zeitersparnis von fast 50 % gegenüber den regulären HiLight-Kochfeldern.



### BräterZone

Perfekt für großes Kochgeschirr

Die HiLight-Kochfelder verfügen mit der Bräterzone über eine erweiterte Kochzone, auf der Sie auch größeres Kochgeschirr wie zum Beispiel einen Bräter problemlos unterbringen können.



### BridgeZone

Die einfache Lösung für großes Kochgeschirr

Mit der Bridge-Funktion lassen sich zwei Kochfelder (das obere und untere) verbinden, damit auch mit großem Kochgeschirr gekocht werden kann. So lässt sich zum Beispiel ein ganzer Fisch mit Reis und Gemüse perfekt zubereiten.



### Stop&Go

Bei Bedarf Pause

Mit der Stop&Go-Funktion können Sie den Kochvorgang anhalten und später mit den gleichen Einstellungen einfach fortsetzen.



### Timer

Automatische Abschaltung

Der Timer kann auf bis zu 99 Minuten eingestellt werden. Wenn Sie die optimale Garzeit für ein bestimmtes Gericht wissen, stellen Sie den Timer ein und das Kochfeld schaltet sich automatisch ab, wenn die eingestellte Zeit abgelaufen ist. Ein akustisches Signal meldet dann: Ihr Essen ist fertig!



### Warmhaltefunktion

Ideale Serviertemperatur

Die Warmhaltefunktion hält Gerichte bei einer konstanten Temperatur von 70°C. So behalten Speisen ihren ursprünglichen Geschmack und können richtig temperiert serviert werden.



### ChildLock

Sicher vor unkontrollierter Verwendung

Wer Kinder hat, wird von der ChildLock-Funktion begeistert sein, denn nun können sie nach Herzenslust auf sämtliche Bedienelemente tippen – die Einstellungen werden dadurch nicht verändert. Natürlich sollten Sie Ihre Kinder trotzdem niemals unbeaufsichtigt in der Küche lassen, während Sie kochen.



### Recall

Einstellungen wiederherstellen

Die Recall Funktion ist sehr hilfreich, wenn Sie das Kochfeld unbeabsichtigt ausschalten. Sie haben 5 Sekunden Zeit, um Ihre zuletzt verwendeten Einstellungen am Kochfeld abzurufen. Dies ist sehr praktisch, wenn Sie mehr als ein Gericht kochen. Schalten Sie das Kochfeld innerhalb von 5 Sekunden nach dem versehentlichen Ausschalten des Kochfelds erneut ein und drücken Sie innerhalb der nächsten 5 Sekunden die Stop&Go-Funktion.

## SONDERZUBEHÖR FÜR INDUKTIONSKOCHFELDER

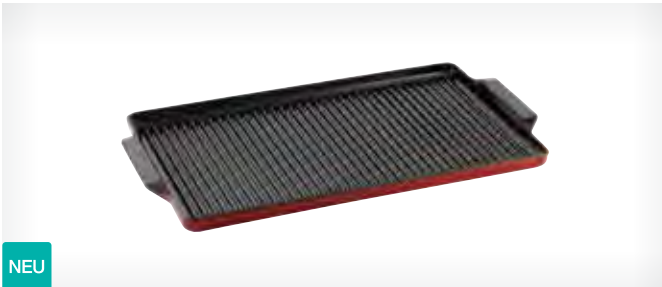

NEU

### GPCI 240 R

Artikel-Nr.: 578000  
GUSSEISEN  
GRILLPLATTE

UVP:  
€ 119,00



#### EIGENSCHAFTEN

- geeignet für alle Kochfelder, Öfen und Grills
- speziell auf Induktion getestet
- extreme Wärmespeicherung
- hochwertiges Gusseisen
- mattschwarze Emaillebeschichtung
- gesundes Kochen
- mitgeliefertes Zubehör: 2 Topflappen

#### TECHNISCHE DATEN/MABE

- Gerätemaß (B x H x T): 43 x 2,5 x 24 cm
- Nettogewicht: 4 kg



### IT 843 BX

Artikel-Nr.: 731828  
INDUKTIONS-KOCHFELD  
Essential



80 cm Induktion UVP: € 886,00



**AUSSTATTUNG**

- BridgeZone: Induktion mit einer erweiterbaren Kochzone
- TouchControl-Sensorbedienung
- Topferkennung
- 4 Kochzonen:
  - 1 Kochzone Ø 210 mm / 2300/3000 W
  - 2 Kochzonen Ø 180 mm / 1400/2100 W
  - 1 Kochzone Ø 160 mm / 1400/1850 W
- PowerBoost inkl. Ankochautomatik
- Timer
- Stop&Go-Funktion
- Recall-Funktion
- Warmhaltefunktion
- Schmelzfunktion

**SICHERHEITSSYSTEME**

- Überhitzungsschutz
- Kindersicherung
- Sicherheitsabschaltfunktion

**RAHMEN**

IT 843 BX (Edelstahlrahmen)

**TECHNISCHE DATEN/MAßE**

- Anschlusswert: **7,2 kW**
- Gerätemaß (HxBxT in mm): **54x800x520**
- Einbaumaß (HxBxT in mm): **74x750x490**

### IT 643 BX7

Artikel-Nr.: 740470  
INDUKTIONS-KOCHFELD  
Essential



60 cm Induktion UVP: € 646,00



**AUSSTATTUNG**

- SmartControl Bedienung
- Timerfunktion
- 4 Kochzonen:
  - 2 Kochzonen Ø 180 mm / 1500/2000 W
  - 1 Kochzone Ø 145 mm / 1200/1600 W
  - 1 Kochzone Ø 210 mm / 1500/2000 W
- StopGo-Funktion
- StayWarm
- Schmelzfunktion
- PowerBoost
- BridgeZone
- Recall Funktion
- EggTimer
- Personalisierung

**SICHERHEITSSYSTEME**

- Bedienteil mit integrierter Restwärmanzeige
- Kindersicherung

**RAHMEN**

IT 643 BX7 (Edelstahlrahmen)

**TECHNISCHE DATEN/MAßE**

- Anschlusswert: **7,2 kW**
- Gerätemaß (HxBxT): **5,8 x 59,5 x 52 cm**
- Einbaumaß (HxBxT): **7,4 x 56-56,2 x 49 cm**

### IT 640 BX

Artikel-Nr.: 731743  
INDUKTIONS-KOCHFELD  
Essential



60 cm Induktion UVP: € 574,00



**AUSSTATTUNG**

- TouchControl-Sensorbedienung
- Topferkennung
- 4 Kochzonen:
  - 2 Kochzonen Ø 210 mm / 1500/2000 W
  - 2 Kochzonen Ø 145 mm / 1200/1600 W
- PowerBoost inkl. Ankochautomatik
- Timer

**SICHERHEITSSYSTEME**

- Überhitzungsschutz
- Kindersicherung
- Sicherheitsabschaltfunktion

**RAHMEN**

IT 640 BX (Edelstahlrahmen)

**TECHNISCHE DATEN/MAßE**

- Anschlusswert: **7,2 kW**
- Gerätemaß (HxBxT in mm): **54x600x520**
- Einbaumaß (HxBxT in mm): **76x560x490**

### IT 64 ASC

Artikel-Nr.: 736063  
INDUKTIONS-KOCHFELD  
Essential



60 cm Induktion UVP: € 478,00



**AUSSTATTUNG**

- TouchControl-Sensorbedienung
- Topferkennung
- 4 Kochzonen:
  - 2 Kochzonen Ø 180 mm / 1500/1800 W
  - 2 Kochzonen Ø 180 mm / 1200/1500 W
- PowerBoost inkl. Ankochautomatik
- Timer

**SICHERHEITSSYSTEME**

- Überhitzungsschutz
- Kindersicherung
- Sicherheitsabschaltfunktion

**RAHMEN**

IT 64 ASC (rahmenlos)

**TECHNISCHE DATEN/MAßE**

- Anschlusswert: **7,0 kW**
- Gerätemaß (HxBxT in mm): **60x600x520**
- Einbaumaß (HxBxT in mm): **70x564x494**



**ECT 843 BX**  
 Artikel-Nr.: 730726  
 GLASKERAMIK-  
 KOCHFELD  
 Essential

UVP:  
**€ 598,00**



#### AUSSTATTUNG

- TouchControl-Sensorbedienung
- 4 Kochzonen:
  - 1 HiLight-Zweikreis-Kochzone  
 Ø 120/210 mm / 800/2200 W
  - 1 HiLight-Bräterzone  
 Ø 170/265 mm / 1500/2400 W
  - 2 HiLight-Kochzonen Ø 145 / 1200 W
- Ankochautomatik
- Timer
- Stop&Go-Funktion
- Warmhaltefunktion

#### SICHERHEITSSYSTEME

- Restwärmeanzeige
- Überhitzungsschutz
- Kindersicherung
- Sicherheitsabschaltfunktion

#### RAHMEN

ECT 843 BX (Edelstahlrahmen)

#### TECHNISCHE DATEN/MAßE

- Anschlusswert: **7,0 kW**
- Gerätemaß (HxBxT in mm): **47x800x520**
- Einbaumaß (HxBxT in mm): **67x750x490**



**ECT 643 BX**  
 Artikel-Nr.: 730355  
 GLASKERAMIK-KOCHFELD  
 Essential

UVP:  
**€ 502,00**



#### AUSSTATTUNG

- TouchControl-Sensorbedienung
- 4 Kochzonen:
  - 1 HiLight-Zweikreis-Kochzone  
 Ø 120/210 mm / 800/2200 W
  - 1 HiLight-Bräterzone Ø 170/265 mm /  
 1500/2400 W
  - 2 HiLight-Kochzonen Ø 145 mm / 1200 W
- Ankochautomatik
- Timer
- Stop&Go-Funktion
- Warmhaltefunktion

#### SICHERHEITSSYSTEME

- Restwärmeanzeige
- Überhitzungsschutz
- Kindersicherung
- Sicherheitsabschaltfunktion

#### RAHMEN

ECT 643 BX (Edelstahlrahmen)

#### TECHNISCHE DATEN/MAßE

- Anschlusswert: **7,0 kW**
- Gerätemaß (HxBxT in mm): **50x600x520**
- Einbaumaß (HxBxT in mm): **70x560x490**



**ECT 643 BSC**  
 Artikel-Nr.: 730352  
 GLASKERAMIK-KOCHFELD  
 Essential

UVP:  
**€ 406,00**



#### AUSSTATTUNG

- TouchControl-Sensorbedienung
- 4 Kochzonen:
  - 1 HiLight-Zweikreis-Kochzone  
 Ø 120/210 mm / 800/2200 W
  - 1 HiLight-Bräterzone  
 Ø 170/265 mm / 1500/2400 W
  - 2 HiLight-Kochzonen Ø 145 mm / 1200 W
- Ankochautomatik
- Timer
- Stop&Go-Funktion
- Warmhaltefunktion

#### SICHERHEITSSYSTEME

- Restwärmeanzeige
- Überhitzungsschutz
- Kindersicherung
- Sicherheitsabschaltfunktion

#### RAHMEN

ECT 643 BSC (rahmenlos)

#### TECHNISCHE DATEN/MAßE

- Anschlusswert: **7,0 kW**
- Gerätemaß (HxBxT in mm): **50x600x520**
- Einbaumaß (HxBxT in mm): **70x560x490**



**ECT 641 BSC**  
 Artikel-Nr.: 730602  
 GLASKERAMIK-KOCHFELD  
 Essential

UVP:  
**€ 382,00**



#### AUSSTATTUNG

- TouchControl Sensorbedienung
- 4 Kochzonen:
  - 1 HiLight-Kochzone Ø 210 mm / 2300 W
  - 1 HiLight-Kochzone Ø 180 mm / 1800 W
  - 2 HiLight-Kochzonen Ø 145 mm / 1200 W
- Ankochautomatik
- Timerfunktion
- Stop&Go-Funktion
- Warmhaltefunktion

#### SICHERHEITSSYSTEME

- Restwärmeanzeige
- Überhitzungsschutz
- Kindersicherung
- Sicherheitsabschaltfunktion

#### RAHMEN

ECT 641 BSC (rahmenlos)

#### TECHNISCHE DATEN/MAßE

- Anschlusswert: **6,5 kW**
- Gerätemaß (HxBxT in mm): **50x600x520**
- Einbaumaß (HxBxT in mm): **70x560x490**



**IT 321 BCSC**  
Artikel-Nr.: 731820  
INDUKTIONS-DOMINO-KOCHFELD  
Essential

UVP:  
**€ 550,00**

**AUSSTATTUNG**

- TouchControl-Sensorbedienung
- Topferkennung
- 2 Kochzonen:
  - 1 Kochzone Ø 210 mm / 2300/3000 W
  - 1 Kochzone Ø 160 mm / 1400/1850 W
- PowerBoost inkl. Ankochautomatik
- Timer
- Stop&Go-Funktion
- Schmelzfunktion
- Warmhaltefunktion

**SICHERHEITSSYSTEME**

- Überhitzungsschutz
- Kindersicherung
- Sicherheitsabschaltfunktion

**RAHMEN**

- IT 321 BCSC (Facettenglasschliff vorne)

**TECHNISCHE DATEN/MAßE**

- Anschlusswert: **3,7 kW**
- Gerätemaß (HxBxT in mm): **54x300x522**
- Einbaumaß (HxBxT in mm): **74x285x490**



**ECT 322 BCSC**  
Artikel-Nr.: 730780  
GLASKERAMIK-DOMINO-  
KOCHFELD  
Essential

UVP:  
**€ 334,00**

**AUSSTATTUNG**

- TouchControl-Sensorbedienung
- 2 Kochzonen:
  - 1 HiLight-Zweikreis-Kochzone Ø 180/120 mm / 700/1700 W
  - 1 HiLight-Kochzone Ø 145 mm / 1200 W
- Ankochautomatik
- Timer
- Warmhaltefunktion
- Stop&Go-Funktion

**SICHERHEITSSYSTEME**

- Restwärmeanzeige
- Überhitzungsschutz
- Kindersicherung
- Sicherheitsabschaltfunktion

**RAHMEN**

- ECT 322 (Facettenglasschliff vorne)

**TECHNISCHE DATEN/MAßE**

- Anschlusswert: **2,9 kW**
- Gerätemaß (HxBxT in mm): **47x300x520**
- Einbaumaß (HxBxT in mm): **67x275x490**



**EC 321 BCSC**  
Artikel-Nr.: 730781  
GLASKERAMIK-DOMINO-  
KOCHFELD  
Essential

UVP:  
**€ 286,00**

**AUSSTATTUNG**

- Bedienung durch obenliegende Knebel
- 2 Kochzonen:
  - 1 HiLight-Kochzone Ø 145 mm / 1200 W
  - 1 HiLight-Kochzone Ø 180 mm / 1700 W
- Timer
- Warmhaltefunktion
- Stop&Go-Funktion

**SICHERHEITSSYSTEME**

- Restwärmeanzeige
- Überhitzungsschutz
- Kindersicherung
- Sicherheitsabschaltfunktion

**RAHMEN**

- EC 321 BCSC (Facettenglasschliff vorne)

**TECHNISCHE DATEN/MAßE**

- Anschlusswert: **2,9 kW**
- Gerätemaß (HxBxT in mm): **47x300x520**
- Einbaumaß (HxBxT in mm): **67x275x490**



**EM 30 E**  
Artikel-Nr.: 151761  
EDELSTAHL-DOMINO-KOCHFELD

UVP:  
**€ 228,00**

**AUSSTATTUNG**

- 7-Takt-Schalter mit obenliegenden Knebeln
- 2 Kochplatten:
  - 1 Blitzkochplatte Ø 180 mm / 2000 W
  - 1 Normalkochplatte Ø 145 mm / 1000 W
- Steckerfertig Ø 75 cm Kabellänge

**SICHERHEITSSYSTEME**

- 2 Betriebskontrollleuchten

**FARBE**

- EM 30 E (Edelstahl)

**TECHNISCHE DATEN/MAßE**

- Anschlusswert: **3,0 kW**
- Gerätemaß (HxBxT in mm): **42x288x510**
- Einbaumaß (HxBxT in mm): **57x270x494**



**ID 64 BX**  
 Artikel-Nr.: 739528  
 INDUKTIONS-KOCHFELD  
 Essential

UVP:  
**€ 574,00**



- Mit Induktions-Kochzonen zum energiesparenden Kochen, kombinierbar mit Einbauherd BCPSI/BCSI Optibake

#### AUSSTATTUNG

- Topferkennung
- 4 Kochzonen
- 2 Kochzonen Ø 145 mm / 1200/1600 W
- 2 Kochzonen Ø 210 mm / 1500/2000 W
- PowerBoost inkl. Ankochautomatik
- Timer

#### SICHERHEITSSYSTEME

- Bedienteil mit integrierter Restwärmeanzeige
- Kindersicherung

#### RAHMEN

— ID 64 BX (Edelstahlrahmen)

#### TECHNISCHE DATEN/MAßE

- Anschlusswert: **7,2 kW**
- Gerätemaß (HxBxT in mm): **50x600x525**
- Einbaumaß (HxBxT in mm): **74x560-562x490**



**GPCI 240 R**  
 Artikel-Nr.: 578000  
 GUSSEISEN  
 GRILLPLATTE

UVP:  
**€ 119,00**

NEU



#### EIGENSCHAFTEN

- geeignet für alle Kochfelder, Öfen und Grills
- speziell auf Induktion getestet
- extreme Wärmespeicherung
- hochwertiges Gusseisen
- mattschwarze Emaillebeschichtung
- gesundes Kochen
- mitgeliefertes Zubehör: 2 Topflappen

#### TECHNISCHE DATEN/MAßE

- Gerätemaß (B x H x T): **43 x 2,5 x 24 cm**
- Nettogewicht: **4 kg**



**ECD 643 BX**  
 Artikel-Nr.: 730779  
 GLASKERAMIK-KOCHFELD  
 Essential

UVP:  
**€ 358,00**



- Kombinierbar mit allen Gorenje Einbauherden

#### AUSSTATTUNG

- Für Energieregulierung vorbereitet
- 4 Kochzonen
- 1 HiLight-Zweikreis-Kochzone Ø 120/210 mm / 800/2200 W
- 2 HiLight-Kochzonen Ø 145/1200 W
- 1 HiLight-Bräterzone Ø 170/265 mm / 1500/2400 W

#### SICHERHEITSSYSTEME

- Restwärmeanzeige

#### RAHMEN

— ECD 643 BX (Edelstahlrahmen)

#### TECHNISCHE DATEN/MAßE

- Anschlusswert: **7,0 kW**
- Gerätemaß (HxBxT in mm): **50x600x520**
- Einbaumaß (HxBxT in mm): **70x560x490**



**ECD 643 BSC**  
 Artikel-Nr.: 730278  
 GLASKERAMIK-KOCHFELD  
 Essential

UVP:  
**€ 334,00**



- Kombinierbar mit allen Gorenje Einbauherden

#### AUSSTATTUNG

- Für Energieregulierung vorbereitet
- 4 Kochzonen:
- 1 Hi Light-Zweikreis-Kochzone Ø 120/210 mm / 800/2200 W
- 2 Hi Light-Kochzonen Ø 145 mm / 1200 W
- 1 Hi Light-Bräterzone Ø 170/265 mm / 1500/2400 W

#### SICHERHEITSSYSTEME

- Restwärmeanzeige

#### RAHMEN

- ECD 643 BSC (rahmenlos)

#### TECHNISCHE DATEN/MAßE

- Anschlusswert: **7,0 kW**
- Gerätemaß (HxBxT in mm): **50x600x520**
- Einbaumaß (HxBxT in mm): **70x560x490**

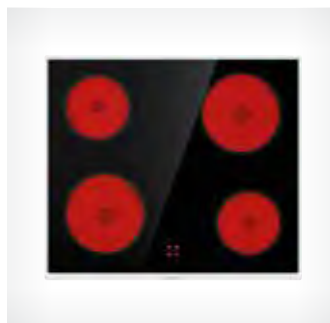

**ECD 641 BX**  
Artikel-Nr.: 730776  
GLASKERAMIK-KOCHFELD  
Essential

UVP:  
**€ 310,00**



- Kombinierbar mit allen Gorenje Einbauherden

**AUSSTATTUNG**

- Für Energieregulierung vorbereitet
- 4 Kochzonen:  
2 HiLight-Kochzonen Ø 145 mm / 1200 W  
2 HiLight-Kochzonen Ø 180 mm / 1800 W

**SICHERHEITSSYSTEME**

- Restwärmanzeige

**RAHMEN**

- ECD 641 BX (Edelstahlrahmen)

**TECHNISCHE DATEN/MABE**

- Anschlusswert: **6,0 kW**
- Gerätemaß (HxBxT in mm): **50x600x520**
- Einbaumaß (HxBxT in mm): **70x560x490**

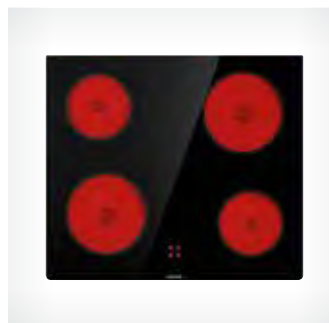

**ECD 641 BSC**  
Artikel-Nr.: 730750  
GLASKERAMIK-KOCHFELD  
Essential

UVP:  
**€ 286,00**



- Kombinierbar mit allen Gorenje Einbauherden

**AUSSTATTUNG**

- Für Energieregulierung vorbereitet
- 4 Kochzonen:  
2 HiLight-Kochzonen Ø 145 mm / 1200 W  
2 HiLight-Kochzonen Ø 180 mm / 1800 W

**SICHERHEITSSYSTEME**

- Restwärmanzeige

**RAHMEN**

- ECD 641 BSC (rahmenlos)

**TECHNISCHE DATEN/MABE**

- Anschlusswert: **6,0 kW**
- Gerätemaß (HxBxT in mm): **50x600x520**
- Einbaumaß (HxBxT in mm): **70x560x490**



# KOCHEN MIT LEIDENSCHAFT

CLASSICO COLLECTION



Mit der Classico Collection schafft Gorenje ein außergewöhnliches Ambiente in der Küche. Technisch ausgefeilte Details und hochwertige Materialien vereinen sich harmonisch mit traditionellen Stilelementen im Nostalgie-Look.

Die Modelle sind in der Farbgebung Elfenbein oder Matt-Schwarz verfügbar.





**BOS 67371 CLI**  
Artikel-Nr.: 740235  
EINBAUBACKOFEN  
ExtraSteam  
Classico Collection



NEU

UVP:  
**€ 718,00**



**BACKOFENFUNKTIONEN**



- Farbe: elfenbein
- Farbe Handgriff: gold

**EIGENSCHAFTEN**

- Multifunktions-Backofen
- HomeMade Plus Design, Big Space – 77 Liter
- MultiLevel Baking – Backen auf 5 Ebenen
- PerfectGrill

**STEUERUNG**

- Aufgesetzte Knebel
- Elektronische Classico-Zeitschaltuhr mit Vorwahltomatik – sensorgesteuert

**BESONDERHEITEN**

- ExtraSteam – Dampfunterstützung
- Funktionen: AirFry, FrozenBake, GentleBake, Pizzafunktion

**AUSSTATTUNG**

- Backofenbeleuchtung oben
- 1 Fettpfanne
- 1 Backblech
- 1 Grillrost
- Seitliche Einhängegitter

**SONDERAUSSTATTUNG**

- Click-Teleskopauszugset, Artikelnr. 863768
- Perforiertes Backblech für die Airfry Funktion, Artikelnr. 852601
- Glasbackschale, Artikelnr. 242137

**SICHERHEIT**

- Thermoelektrische Sicherung
- Dynamisches Kühlgebläse mit Nachlaufautomatik (DC+)
- C (Compact Door), 2fach verglast

**EINFACHE REINIGUNG**

- AquaClean
- Backofen mit EcoClean-Email emailiert, katalytisch beschichtet
- Aushängbare Glas-Backofentür

**TECHNISCHE DATEN/MAßE**

- Energieverbrauch: **0,82 kWh** (Ventilator)
- 0,97 kWh** (Konventionell)
- Anschlusswert: **3500 W**
- Gerätemaß (HxBxT): **59,5 x 59,5 x 56,4 cm**
- Einbaumaß (HxBxT): **59-60 x 56-56,4 x 55 cm**



**BOS 67371 CLB**  
Artikel-Nr.: 740240  
EINBAUBACKOFEN  
ExtraSteam  
Classico Collection



NEU

UVP:  
**€ 718,00**



**BACKOFENFUNKTIONEN**



- Farbe: Schwarz
- Farbe Handgriff: gold

**EIGENSCHAFTEN**

- Multifunktions-Backofen
- HomeMade Plus Design, Big Space – 77 Liter
- MultiLevel Baking – Backen auf 5 Ebenen
- PerfectGrill

**STEUERUNG**

- Aufgesetzte Knebel
- Elektronische Classico-Zeitschaltuhr mit Vorwahltomatik – sensorgesteuert

**BESONDERHEITEN**

- ExtraSteam – Dampfunterstützung
- Funktionen: AirFry, FrozenBake, GentleBake, Pizzafunktion

**AUSSTATTUNG**

- Backofenbeleuchtung oben
- 1 Fettpfanne
- 1 Backblech
- 1 Grillrost
- Seitliche Einhängegitter

**SONDERAUSSTATTUNG**

- Click-Teleskopauszugset, Artikelnr. 863768
- Perforiertes Backblech für die Airfry Funktion, Artikelnr. 852601
- Glasbackschale, Artikelnr. 242137

**SICHERHEIT**

- Thermoelektrische Sicherung
- Dynamisches Kühlgebläse mit Nachlaufautomatik (DC+)
- C (Compact Door), 2fach verglast

**EINFACHE REINIGUNG**

- AquaClean
- Backofen mit EcoClean-Email emailiert, katalytisch beschichtet
- Aushängbare Glas-Backofentür

**TECHNISCHE DATEN/MAßE**

- Energieverbrauch: **0,82 kWh** (Ventilator)
- 0,97 kWh** (Konventionell)
- Anschlusswert: **3500 W**
- Gerätemaß (HxBxT): **59,5 x 59,5 x 56,4 cm**
- Einbaumaß (HxBxT): **59-60 x 56-56,4 x 55 cm**

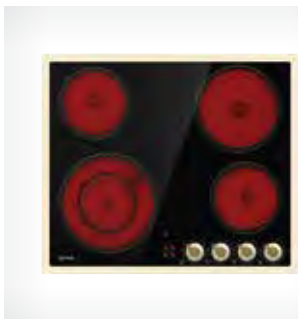

**EC 642 CLI**  
Artikel-Nr.: 730791  
GLASKERAMIK-KOCHFELD  
Essential



- Farbe: elfenbein
- Kochfeldrahmen: Edelstahl
- Kochfeld Rahmenmaterial: lackiert

**KOCHFLÄCHE**

- 4 HiLight Kochzonen
- Links vorne: Ø 12/21 cm, 0,8/2,2 kW
- Rechts vorne: Ø 14,5 cm, 1,2 kW
- Links hinten: Ø 14,5 cm, 1,2 kW,
- Rechts hinten: Ø 18 cm, 1,8 kW

**SICHERHEITSSYSTEME**

- Bedienteil mit integrierter Restwärmeanzeige

**TECHNISCHE DATEN/MAßE**

- Anschlusswert: **6400 W**
- Gerätemaß (HxBxT): **9,2 x 59,5 x 51 cm**
- Einbaumaß (HxBxT): **7 x 56 x 49 cm**

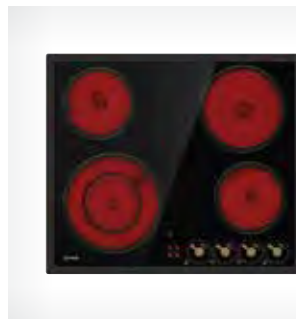

**EC 642 CLB**  
Artikel-Nr.: 730795  
GLASKERAMIK-KOCHFELD  
Essential



- Farbe: schwarz
- Kochfeldrahmen: Edelstahl
- Kochfeld Rahmenmaterial: lackiert

**KOCHFLÄCHE**

- 4 HiLight Kochzonen
- Links vorne: Ø 12/21 cm, 0,8/2,2 kW
- Rechts vorne: Ø 14,5 cm, 1,2 kW
- Links hinten: Ø 14,5 cm, 1,2 kW,
- Rechts hinten: Ø 18 cm, 1,8 kW

**SICHERHEITSSYSTEME**

- Bedienteil mit integrierter Restwärmeanzeige

**TECHNISCHE DATEN/MAßE**

- Anschlusswert: **6400 W**
- Gerätemaß (HxBxT): **9,2 x 59,5 x 51 cm**
- Einbaumaß (HxBxT): **7 x 56 x 49 cm**



# LEISTUNGSSTARK UND STILVOLL.

## DUNSTABZUGSHAUBEN

Dunstabzugshauben von Gorenje vereinen zwei Dinge:  
Ausgereifte Technik gepaart mit qualitativ hochwertigem Design.

Für einen modernen Lebensstil sind sie ein perfekter Begleiter, denn sie tragen zu einem gesünderen Lebensumfeld bei, sie beseitigen wirksam unangenehme Gerüche und sie arbeiten leise und zuverlässig. Für Gorenje Dunstabzugshauben werden nur Materialien von höchster Qualität verwendet, und sie überzeugen immer – ob nun beim Kochen, beim Reinigen oder durch ihr Design.



### P.A.S.-System - Randabsaugung

Intelligente und gezielte  
Luftabsaugung – jetzt noch leiser

Das innovative perimetrische System für die Luftabsaugung saugt nicht nur im Mittelteil, sondern auch an den Rändern Luft an. Dadurch wird nicht nur weniger Energie verbraucht, sondern das Gerät läuft auch leiser. Für noch effizientere Luftabsaugung.



### TouchControl-Bedienung

Alles unter Kontrolle

Dank innovativer Sensor-technologie können Sie Ihre Gorenje Dunstabzugshaube durch leichtes Berühren mit der Fingerspitze steuern.



### LED-Beleuchtung

Damit Sie sehen, was Sie kochen

Die LED-Beleuchtung bietet eine ausgezeichnete Ausleuchtung des gesamten Kochfelds. Ihre Lebensdauer ist dreißig Mal länger als die herkömmlicher Glühbirnen und sie spart bis zum Zehnfachen an Strom.



### Einfache Reinigung

Äußerst pflegeleicht

Verschmutzte Filter können die Leistung der Dunstabzugshaube beträchtlich verringern. Um die Lebensdauer der Dunstabzugshaube und der Filter zu verlängern, müssen diese regelmäßig gereinigt werden. Die Filter können von Hand oder in einem Geschirrspüler unter Verwendung eines Programms mit 65 °C gereinigt werden. Wir empfehlen eine Reinigung der Filter in einem Abstand von zwei Monaten.

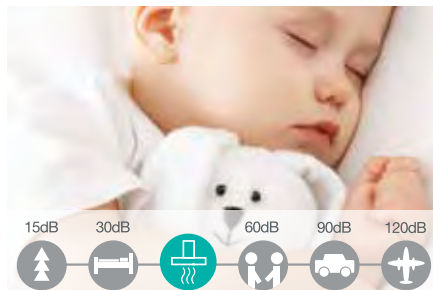

### Geräuschpegel

Nicht mehr als ein Flüstern

Bei Dunstabzugshauben von Gorenje kommen hochwertige schallabsorbierende Werkstoffe zum Einsatz. Der Geräuschpegel wird in Dezibel (dB) gemessen. Obenstehend einige Beispiele aus dem täglichen Leben mit den entsprechenden Werten zur Orientierung.



### AdaptTech

Automatischer Lüfterbetrieb

Im Automatikbetrieb misst ein spezieller Sensor den Grad an Verunreinigungen, Dampf oder Feuchtigkeit und reagiert angemessen darauf. Die Geschwindigkeit des Lüfters wird dementsprechend automatisch angepasst bzw. der Lüfter wird vollständig abgeschaltet, sobald er nicht mehr benötigt wird.



**WHI 949 EXBG**  
 Artikel-Nr.: 735479  
 KAMIN-  
 DUNSTABZUGSHAUBE,  
 KOPFFREI  
 Essential

UVP:  
**€ 420,00**

**MONTAGEHINWEISE**

- zur Wandbefestigung

**AUSSTATTUNG**

- Ab- oder Umluftbetrieb möglich
- TouchControl-Bedienung auf Glas
- 3 Leistungsstufen
- P.A.S.-Randabsaugung
- 1 Fettfilter mit Polyurethanschäum

**SONDERZUBEHÖR**

- Umluftset 735631
- Aktivkohlefilter 808996

**FARBE**

WHI 949 EXBG (schwarzes Glas/  
 Edelstahl)

**TECHNISCHE DATEN/MAßE**

- 1x3 W LED-Beleuchtung
- Stützen für Abluftbetrieb oben, Ø 150 mm
- Anschlusswert: **183 W**
- Energieverbrauch/Jahr: **59,2 kWh**
- Angaben lt. Energielabel\*: **B/B/A/C**
- Max. Abluftleistung nach DIN: **608 m³/h**
- Schalleistung min./max.: **53/63 dB(A)**



**WHI 649 EXBG**  
 Artikel-Nr.: 735476  
 KAMIN-DUNSTABZUGSHAUBE,  
 KOPFFREI  
 Essential

UVP:  
**€ 372,00**

**MONTAGEHINWEISE**

- zur Wandbefestigung

**AUSSTATTUNG**

- Ab- oder Umluftbetrieb möglich
- TouchControl-Bedienung auf Glas
- 3 Leistungsstufen
- P.A.S.-Randabsaugung
- 1 Fettfilter mit Polyurethanschäum

**SONDERZUBEHÖR**

- Umluftset 735631
- Aktivkohlefilter 808996

**FARBE**

WHI 649 EXBG (schwarzes Glas)

**TECHNISCHE DATEN/MAßE**

- 1x3 W LED-Beleuchtung
- Stützen für Abluftbetrieb oben, Ø 150 mm
- Anschlusswert: **183 W**
- Energieverbrauch/Jahr: **59,2 kWh**
- Angaben lt. Energielabel\*: **B/B/A/C**
- Max. Abluftleistung nach DIN: **608 m³/h**
- Schalleistung min./max.: **53/63 dB(A)**



**W 9 TB**  
 Artikel-Nr.: 736255  
 KAMIN-  
 DUNSTABZUGSHAUBE,  
 KOPFFREI\*\*  
 Essential

UVP:  
**€ 396,00**

**MONTAGEHINWEISE**

- zur Wandbefestigung

**AUSSTATTUNG**

- Ab- oder Umluftbetrieb möglich
- TouchControl-Bedienung auf Glas
- 3 Leistungsstufen
- P.A.S.-Randabsaugung
- 1 Fettfilter mit Polyurethanschäum

**SONDERZUBEHÖR**

- Umluftset 735631
- Aktivkohlefilter 808996

**FARBE**

W 9 TB (schwarzes Glas)

\*\*ohne Logodarstellung

**TECHNISCHE DATEN/MAßE**

- 1x3 W LED-Beleuchtung
- Stützen für Abluftbetrieb oben, Ø 150 mm
- Anschlusswert: **183 W**
- Energieverbrauch/Jahr: **59,2 kWh**
- Angaben lt. Energielabel\*: **B/C/A/C**
- Max. Abluftleistung nach DIN: **608 m³/h**
- Schalleistung min./max.: **53/63 dB(A)**



**W 6 TB**  
 Artikel-Nr.: 736254  
 KAMIN-DUNSTABZUGSHAUBE,  
 KOPFFREI\*\*  
 Essential

UVP:  
**€ 348,00**

**MONTAGEHINWEISE**

- zur Wandbefestigung

**AUSSTATTUNG**

- Ab- oder Umluftbetrieb möglich
- TouchControl-Bedienung auf Glas
- 3 Leistungsstufen
- P.A.S.-Randabsaugung
- 1 Fettfilter mit Polyurethanschäum

**SONDERZUBEHÖR**

- Umluftset 735631
- Aktivkohlefilter 808996

**FARBE**

W 6 TB (schwarzes Glas)

\*ohne Logodarstellung

**TECHNISCHE DATEN/MAßE**

- 1x3 W LED-Beleuchtung
- Stützen für Abluftbetrieb oben, Ø 150 mm
- Anschlusswert: **183 W**
- Energieverbrauch/Jahr: **59,2 kWh**
- Angaben lt. Energielabel\*: **B/C/A/C**
- Max. Abluftleistung nach DIN: **608 m³/h**
- Schalleistung min./max.: **53/63 dB(A)**



**WHC 929 E4X-DE**  
Artikel-Nr.: 741148  
KAMIN-  
DUNSTABZUGSHAUBE  
Essential



NEU

UVP:  
€ 238,00

- Ab- oder Umluftbetrieb möglich
- Material Gehäuse/Kamin: Edelstahl / Edelstahl
- Farbe Gehäuse/Kamin: Edelstahl / Edelstahl

**EFFIZIENZ**

- Max. Luftleistung im Abluftbetrieb: **450 m³/h**
- Max. Luftleistung im Umluftbetrieb: **305 m³/h**
- Durchmesser des Abluftrohrs: **15 cm**

**LÜFTERLEISTUNG**

- Abluftleistung Stufe 1: **242 m³/h**
- Abluftleistung Stufe 2: **354 m³/h**
- Abluftleistung Stufe 3: **450 m³/h**

**STEUERUNG**

- mechanische Steuerung
- Bedienung: Drucktasten
- Anzahl der Leistungsstufen: 3

- EIGENSCHAFTEN**
- Beleuchtungsart: LED
  - On/Off Licht
  - Anzahl der Beleuchtung: 1
  - Gesamtleistung der Beleuchtung: **2 W**

**AUSSTATTUNG**

- Filtermaterial: Metall-Fettfilter
- Fettfilter waschbar
- Anzahl der Motoren: 1
- Motortyp: Kondensatormotor
- Durchmesser Abluftstutzen: **150 mm**

**SONDERZUBEHÖR**

- Aktivkohlefilter 861288
- Erstausrüstung im Lieferumfang enthalten

**TECHNISCHE DATEN/MAßE**

- Geräuschpegel max.: **65 dB(A)re 1 pW**
- Gerätemaß (Breite x Tiefe): **90 x 49 cm**
- Höhe: **166 mm**
- Mindesthöhe Kamin: **330 mm**
- Maximale Höhe Kamin: **630 mm**
- Jährlicher Energieverbrauch: **38,2 kWh**



**WHC 629 E4X-DE**  
Artikel-Nr.: 741145  
KAMIN-DUNSTABZUGSHAUBE  
Essential



NEU

UVP:  
€ 214,00

- Ab- oder Umluftbetrieb möglich
- Material Gehäuse/Kamin: Edelstahl / Edelstahl
- Farbe Gehäuse/Kamin: Edelstahl / Edelstahl

**EFFIZIENZ**

- Max. Luftleistung im Abluftbetrieb: **450 m³/h**
- Max. Luftleistung im Umluftbetrieb: **305 m³/h**
- Durchmesser des Abluftrohrs: **15 cm**

**LÜFTERLEISTUNG**

- Abluftleistung Stufe 1: **242 m³/h**
- Abluftleistung Stufe 2: **354 m³/h**
- Abluftleistung Stufe 3: **450 m³/h**

**STEUERUNG**

- mechanische Steuerung
- Bedienung: Drucktasten
- Anzahl der Leistungsstufen: 3

- EIGENSCHAFTEN**
- Beleuchtungsart: LED
  - On/Off Licht
  - Anzahl der Beleuchtung: 1
  - Gesamtleistung der Beleuchtung: **2 W**

**AUSSTATTUNG**

- Filtermaterial: Metall-Fettfilter
- Fettfilter waschbar
- Anzahl der Motoren: 1
- Motortyp: Kondensatormotor
- Durchmesser Abluftstutzen: **150 mm**

**SONDERZUBEHÖR**

- Aktivkohlefilter 861288
- Erstausrüstung im Lieferumfang enthalten

**TECHNISCHE DATEN/MAßE**

- Geräuschpegel max.: **65 dB(A)re 1 pW**
- Gerätemaß (Breite x Tiefe): **60 x 45 cm**
- Höhe: **166 mm**
- Mindesthöhe Kamin: **330 mm**
- Maximale Höhe Kamin: **630 mm**
- Jährlicher Energieverbrauch: **38,2 kWh**



**WHU 629 AX/M**  
Artikel-Nr.: 733083  
UNTERBAU-DUNSTABZUGSHAUBE

UVP:  
€ 204,00**MONTAGEHINWEISE**

- zur Aufhängung unter einem 60 cm Hängeschrank oder freihängend zur Wandbefestigung

**AUSSTATTUNG**

- Ab- oder Umluftbetrieb möglich
- Drucktasten
- 3 Leistungsstufen
- 2 Lüftermotoren
- 1 Fettfilter

**SONDERZUBEHÖR**

- Aktivkohlefilter (2x) 784407

**FARBE**

- WHU 629 AX/M (Edelstahl)

**TECHNISCHE DATEN/MAßE**

- **1x4 W** LED-Beleuchtung
- Stützen für Abluftbetrieb oben und hinten, **Ø 150 mm**
- Anschlusswert: **94 W**
- Energieverbrauch/Jahr: **52,9 kWh**
- Angaben lt. Energielabel: **C/E/B/D**
- Max. Abluftleistung nach DIN: **350 m³/h**
- Schalleistung min./max.: **60/67 dB(A)**



**WHU 629 ES/S**  
Artikel-Nr.: 733041  
UNTERBAU-DUNSTABZUGSHAUBE

UVP:  
€ 118,00**MONTAGEHINWEISE**

- zur Aufhängung unter einem 60 cm Hängeschrank oder freihängend zur Wandbefestigung

**AUSSTATTUNG**

- Ab- oder Umluftbetrieb möglich
- Drucktasten
- 3 Leistungsstufen
- 1 Lüftermotor
- 1 Acryl-Fettfilter

**SONDERZUBEHÖR**

- Aktivkohlefilter 784407

**FARBEN**

- WHU 629 ES/S (Front Edelstahl, Korpus grau lackiert)

**TECHNISCHE DATEN/MAßE**

- **1x4 W** LED-Beleuchtung
- Stützen für Abluftbetrieb oben **Ø 120 mm**
- Anschlusswert: **49 W**
- Energieverbrauch/Jahr: **29,1 kWh**
- Angaben lt. Energielabel: **B/E/B/C**
- Max. Abluftleistung nach DIN: **200 m³/h**
- Schalleistung min./max.: **46/64 dB(A)**

**BHP 643 A5BG**

Artikel-Nr.: 514462

TELESKOPHAUBE

Advanced

NEU

UVP:  
**€ 502,00**

- Ab- oder Umluftbetrieb möglich
- Material Gehäuse/Kamin: gefärbter Stahl / Glas
- Farbe Gehäuse/Kamin: Schwarz mit Glaseinsatz

**EFFIZIENZ**

- Max. Luftleistung im Abluftbetrieb: **455 m³/h**
- Durchmesser des Abluftrohrs: **15 cm**

**LÜFTERLEISTUNG**

- Abluftleistung Stufe 1: **401 m³/h**
- Abluftleistung Stufe 2: **432 m³/h**
- Abluftleistung Stufe 3: **455 m³/h**
- AirFlow Boost (PowerBoost 1): **508 m³/h**
- Erhöhte Luftzirkulation: **610 m³/h**
- Anzahl der PowerBoost-Leistungstufen: 1

**STEUERUNG**

- AdaptTech-Sensortechnologie
- Elektronische Steuerung
- Bedienung: TouchControl
- Timerfunktion
- Anzahl der Leistungsstufen: 3

**EIGENSCHAFTEN**

- Raumluft-Reinigungsfunktion Refresh
- GentleClose
- Beleuchtungsart: LED
- On/Off Licht
- Anzahl der Beleuchtung: 2
- Gesamtleistung der Beleuchtung: **6 W**

**AUSSTATTUNG**

- Filtermaterial: waschbarem Aluminium mit Polyurethan Schaum
- Sättigungsanzeige für vollen Fettfilter
- Anzahl der Motoren: 1
- Motortyp: Kondensatormotor
- Durchmesser Abluftstutzen: **150 mm**

**SONDERZUBEHÖR**

- Aktivkohlefilter 530408

**TECHNISCHE DATEN/MAßE**

- Geräuschpegel max.: **61 dB(A)** re 1 pW
- Gerätemaß (Breite x Tiefe): **60 x 31,5 cm**
- Höhe: **420 mm**
- Jährlicher Energieverbrauch: **71,4 kWh**

**TH 64 E4BG**

Artikel-Nr.: 735445

FLACHSCHIRM-

DUNSTABZUGSHAUBE

Essential

UVP:  
**€ 252,00****MONTAGEHINWEISE**

- zur Montage in einem 60 cm breiten Oberschrank

**AUSSTATTUNG**

- Ab- oder Umluftbetrieb möglich
- TouchControl-Bedienung auf Glas
- Flacher, ausziehbarer Wrasenleitschirm
- 3 Leistungsstufen
- 2 Fettfilter mit Polyurethanschaum

**SONDERZUBEHÖR**

- Aktivkohlefilter H10883187

**FARBE**

-  TH 64 E4BG (schwarz)

**TECHNISCHE DATEN/MAßE**

- **2x1,5 W** LED-Beleuchtung
- Stutzen für Abluftbetrieb oben, **Ø 150 mm**
- Anschlusswert: **135 W**
- Energieverbrauch/Jahr: **63,6 kWh**
- Angaben lt. Energielabel: **C/D/A/B**
- Max. Abluftleistung nach DIN: **450 m³/h**
- Schalleistung min./max.: **59/71 dB(A)**

**TH 62 E4X**

Artikel-Nr.: 735441

FLACHSCHIRM-

DUNSTABZUGSHAUBE

Essential

UVP:  
**€ 228,00****MONTAGEHINWEISE**

- zur Montage in einem 60 cm breiten Oberschrank

**AUSSTATTUNG**

- Ab- oder Umluftbetrieb möglich
- Drucktasten, seitlich rechts oben positioniert
- Flacher, ausziehbarer Wrasenleitschirm
- 3 Leistungsstufen
- 2 Fettfilter mit Polyurethanschaum

**SONDERZUBEHÖR**

- Aktivkohlefilter H10883187

**FARBE**

-  TH 62 E4X (Inox-Look)

**TECHNISCHE DATEN/MAßE**

- **2x2,2 W** LED-Beleuchtung
- Stutzen für Abluftbetrieb oben, **Ø 150 mm**
- Anschlusswert: **135 W**
- Energieverbrauch/Jahr: **64,8 kWh**
- Angaben lt. Energielabel: **C/D/A/B**
- Max. Abluftleistung nach DIN: **450 m³/h**
- Schalleistung min./max.: **59/71 dB(A)**

**TH 62 E3X**

Artikel-Nr.: 735408

FLACHSCHIRM-

DUNSTABZUGSHAUBE

Essential

UVP:  
**€ 204,00****MONTAGEHINWEISE**

- zur Montage in einem 60 cm breiten Oberschrank

**AUSSTATTUNG**

- Ab- oder Umluftbetrieb möglich
- Drucktasten, seitlich rechts oben positioniert
- Flacher, ausziehbarer Wrasenleitschirm
- 3 Leistungsstufen
- 2 Fettfilter mit Polyurethanschaum

**SONDERZUBEHÖR**

- Aktivkohlefilter H10883187

**FARBE**

-  TH 62 E3X (Inox-Look)

**TECHNISCHE DATEN/MAßE**

- **1x2,1 W** LED-Beleuchtung
- Stutzen für Abluftbetrieb oben, **Ø 150 mm**
- Anschlusswert: **110 W**
- Energieverbrauch/Jahr: **48,4 kWh**
- Angaben lt. Energielabel: **C/E/A/B**
- Max. Abluftleistung nach DIN: **350 m³/h**
- Schalleistung min./max.: **50/67 dB(A)**





# EXTRA FRISCHE, EXTRA VITAMINE

NATUREFRESH EINBAU-KÜHL- UND GEFRIERGERÄTE

Wenn es darum geht, Lebensmittel herzustellen, die frisch, ausdrucksvoll im Geschmack und reich an Nährstoffen sind, weiß die Natur am besten Bescheid. Sie bietet genau die richtige Kombination aus Sonne, frischer Luft und Feuchtigkeit für optimales Wachstum und maximalen Geschmack. Deshalb ahmen die NatureFresh Einbau-Kühl- und Gefriergeräte von Gorenje die Bedingungen der Natur nach, indem sie den Prozess der Photosynthese aufrechterhalten, den Feuchtigkeitsgehalt regulieren und frische Luft bereitstellen. Sie beeindrucken mit einer leistungsstarken Ausstattung, passen perfekt zu jedem Lebensstil und erleichtern Ihren Alltag.





**IonAir und DynamiCooling**  
Sorgt für frische Luft

Speziell mit Negativ-Ionen angereicherte Luft erhält den Geschmack und beseitigt unangenehme Gerüche. Das hochentwickelte Luft-Zirkulations-System führt im gesamten Kühlschrankinnenraum zu einem Temperatenausgleich und zur gleichmäßigen Verteilung der ionisierten Luft, weshalb auf jeder beliebigen Ablage Lebensmittel jeglicher Art gelagert werden können.



**NoFrost DualAdvance**  
Optimale doppelte Luftzirkulation

Intensive Zirkulation kühler Luft im Gefrierraum reduziert den Feuchtigkeitsgehalt der Luft und verhindert die Eisbildung auf dem Gefriergut und an den Innenflächen im Gefrierraum. Im Kühlteil erzeugt sie optimale Bedingungen für die gelagerten Lebensmittel. Kühl- und Gefriervorgang lassen sich optimal und genau nach Bedarf in den beiden voneinander getrennten Bereichen des Gerätes steuern.



**Frostless**  
Weniger Eisbildung, mehr Energieeinsparung

Durch die verbesserte Isolierung reduziert sich die Eisbildung auf den Lebensmitteln sowie im Kühlschrankinnenraum erheblich. Das bedeutet weniger lästiges Abtauen und einen sparsameren Energieverbrauch.



**CrispZone mit Feuchteregler**  
Obst und Gemüse - wie frisch geerntet

Das geräumige CrispZone XL-Schubfach zählt zu den größten Obst- und Gemüseschubfächern am Markt. Dort bleiben Obst und Gemüse nicht nur frisch, sondern Sie können sogar die Luftfeuchtigkeit regulieren. Mit Hilfe eines Feuchtereglers können Sie die Luftfeuchtigkeit ganz einfach einstellen. Die Lebensmittel bleiben viel länger frisch und knackig und behalten ihre Vitamine bei.



**SuperCool**  
Schnellabkühlung nach dem Großeinkauf

Wenn der Kühlschrank nach einem Großeinkauf befüllt wird, sorgt die SuperCool-Funktion für eine Reduktion der Temperatur um 3°C niedriger als üblich, läuft nach der Aktivierung für 6 Stunden und schaltet sich dann automatisch ab.



**FastFreeze**  
Schnelles Einfrieren

Vor allem nach einem Großeinkauf leistet diese Funktion gute Dienste, da sie für das Einfrieren größerer Mengen besonders gut geeignet ist. Nach der Aktivierung bleibt sie für 48 Stunden aktiv und hält die Temperatur bei -24°C.



**HiddenSpace**  
Extra Lagerfläche außer Sichtweite

Das versteckte Schubfach befindet sich unterhalb des CrispZone-Schubfachs. Darin können Dosen oder andere Dinge gelagert werden.



#### **LedLight** Schön und effizient

Die LED-Innenbeleuchtung bietet ausgezeichnete und höchst effiziente Lichtverhältnisse. Ihre Lebensdauer ist 30x länger als herkömmliche Leuchtmittel und verbraucht nur ein Zehntel an Energie.



#### **Flaches Scharnier** Einfaches Öffnen und Schließen der Tür

Das äußerst belastbare Scharnier sorgt dafür, dass schwerere Gegenstände in den Fächern der Innentür untergebracht werden können und die Tür bis zu einem Winkel von 115° geöffnet werden kann. So erhält man einen optimalen Überblick über den Innenraum, und das Befüllen des Kühlschranks und das Entnehmen von Lebensmitteln fällt wesentlich leichter, da die Tür nicht zufällt.



#### **Festtür- und Schlepptür-Montagetechnik** Montagetechniken

Bei der Festtür-Montagetechnik werden Möbel- und Gerätetür fest miteinander verbunden. Bei der Schlepptür-Montagetechnik wird die Möbeltür über eine Gleitschiene mit der Gerätetür verbunden. Beim Öffnen und Schließen gleitet die Möbeltür auf den montierten Schienen entlang.



**NRKI 2181 E1**  
 Artikel-Nr.: 732568  
 INTEGRIERBARE KÜHL-GEFRIER-  
 KOMBINATION  
 NoFrost DualAdvance  
 Nischenhöhe: 1780 mm  
 Festtürtechnik  
 Essential

UVP:  
**€ 1.318,00**



**MONTAGEHINWEISE**

- Einbau / integrierbar
- Türanschlag rechts, wechselbar

**STEUERUNG**

- Elektronische Steuerung mit LED Anzeige für das Kühlteil

**KÜHLTEIL**

- Abtau-Vollautomatik
- 1 CrispZone XL-Schubfach für Obst und Gemüse mit Feuchteregler
- SuperCool
- 5 Glasabstellflächen, davon 4 höhenverstellbar
- 1 Flaschengitter, verchromt
- LED Innenbeleuchtung

**INNENTÜR-AUSSTATTUNG**

- 2 Ablagen
- 1 Flaschenablage für XL-Flaschen
- 1 Eierbehälter

**GEFRIERTEIL**

- Abtau-Vollautomatik NoFrost DualAdvance
- 4-Sterne-Gefrierleistung
- 3 herausziehbare Gefriergut-Schubfächer, davon 1 XL-Space-Box Gefrierfach
- 1 Eiswürfelbehälter

**TECHNISCHE DATEN/MAßE**

- Anschlusswert: **115 W**
- Nutzinhalt gesamt: **248 Liter**
- Kühlteil Nutzinhalt: **180 Liter**
- Gefrierfach Nutzinhalt: **68 Liter**
- Gefriervermögen: **4 kg / 24 h**
- Lagerzeit bei Störung: **8 h**
- Energieverbrauch (Tag/Jahr): **0,77 kWh/281 kWh**
- Luftschallemissionen: **39 dB(A)**
- Schallemissionsklasse: **C**
- Einbaumaß (HxBxT in mm): **1775-1780x560-570x560**



**NRKI 4182 P1**  
 Artikel-Nr.: 20003099  
 INTEGRIERBARE KÜHL-GEFRIER-  
 KOMBINATION  
 NoFrost DualAdvance  
 Nischenhöhe: 1780 mm  
 Schlepptürtechnik  
 Primary

UVP:  
**€ 1.078,00**



**MONTAGEHINWEISE**

- Einbau / integrierbar
- Türanschlag rechts, wechselbar

**STEUERUNG**

- Elektronische Steuerung mit LED Anzeige für das Kühlteil

**KÜHLTEIL**

- Abtau-Vollautomatik
- 1 CrispZone XL-Schubfach für Obst und Gemüse
- SuperCool
- 4 Glasabstellflächen
- 1 Flaschengitter, verchromt
- LED Innenbeleuchtung

**INNENTÜR-AUSSTATTUNG**

- 2 Ablagen
- 1 Flaschenablage für XL-Flaschen
- 1 Eierbehälter

**GEFRIERTEIL**

- Abtau-Vollautomatik NoFrost
- 4-Sterne-Gefrierleistung
- 3 herausziehbare Gefriergut-Schubfächer, davon 1 XL-Space-Box Gefrierfach
- 1 Eiswürfelbehälter

**TECHNISCHE DATEN/MAßE**

- Anschlusswert: **130 W**
- Nutzinhalt gesamt: **246 Liter**
- Kühlteil Nutzinhalt: **183 Liter**
- Gefrierfach Nutzinhalt: **63 Liter**
- Gefriervermögen: **3 kg / 24 h**
- Lagerzeit bei Störung: **12 h**
- Energieverbrauch (Tag/Jahr): **0,74 kWh/271 kWh**
- Luftschallemissionen: **39 dB(A)**
- Schallemissionsklasse: **C**
- Einbaumaß (HxBxT in mm): **1775-1780x560-570x560**



**RKI 2181 E1**  
 Artikel-Nr.: 732561  
 INTEGRIERBARE KÜHL-GEFRIER-  
 KOMBINATION  
 Frostless  
 Nischenhöhe: 1780 mm  
 Festtürtechnik  
 Essential

UVP:  
**€ 1.198,00**



**MONTAGEHINWEISE**

- Einbau / integrierbar
- Türanschlag rechts, wechselbar

**STEUERUNG**

- Mechanische Steuerung

**KÜHLTEIL**

- Abtau-Vollautomatik
- 1 CrispZone XL-Schubfach für Obst und Gemüse mit Feuchteregler
- 1 HiddenSpace-Fach
- 5 Glasabstellflächen, davon 4 höhenverstellbar
- 1 Flaschengitter, verchromt
- LED Innenbeleuchtung

**INNENTÜR-AUSSTATTUNG**

- 2 Ablagen
- 1 Flaschenablage für XL-Flaschen
- 1 Eierbehälter

**GEFRIERTEIL**

- Manuelle Abtauung Frostless
- 3 herausziehbare Gefriergut-Schubfächer, davon 1 XL-SpaceBox-Gefrierfach
- 1 Eiswürfelbehälter

**TECHNISCHE DATEN/MAßE**

- Anschlusswert: **100 W**
- Nutzinhalt gesamt: **260 Liter**
- Kühlteil Nutzinhalt: **189 Liter**
- Gefrierfach Nutzinhalt: **71 Liter**
- Gefriervermögen: **3,2 kg / 24 h**
- Lagerzeit bei Störung: **13 h**
- Energieverbrauch (Tag/Jahr): **0,75 kWh/272 kWh**
- Luftschallemissionen: **38 dB(A)**
- Schallemissionsklasse: **C**
- Einbaumaß (HxBxT in mm): **1775-1780x560-570x560**



**RKI 4182 E1**  
 Artikel-Nr.: 732548  
 INTEGRIERBARE KÜHL-GEFRIER-  
 KOMBINATION  
 Frostless  
 Nischenhöhe: 1780 mm  
 Schlepptürtechnik  
 Essential

UVP:  
**€ 958,00**



**MONTAGEHINWEISE**

- Einbau / integrierbar
- Türanschlag rechts, wechselbar

**STEUERUNG**

- Mechanische Steuerung

**KÜHLTEIL**

- Abtau-Vollautomatik
- 1 CrispZone XL-Schubfach für Obst und Gemüse mit Feuchteregler
- 1 HiddenSpace-Fach
- 5 Glasabstellflächen, davon 4 höhenverstellbar
- 1 Flaschengitter, verchromt
- LED Innenbeleuchtung

**INNENTÜR-AUSSTATTUNG**

- SimpleSlide-Ablageneinstellung
- 2 Ablagen
- 1 Flaschenablage für XL-Flaschen
- 1 Eierbehälter

**GEFRIERTEIL**

- Manuelle Abtauung Frostless
- 3 herausziehbare Gefriergut-Schubfächer, davon 1 XL-SpaceBox-Gefrierfach
- 1 Eiswürfelbehälter

**TECHNISCHE DATEN/MAßE**

- Anschlusswert: **100 W**
- Nutzinhalt gesamt: **260 Liter**
- Kühlteil Nutzinhalt: **189 Liter**
- Gefrierfach Nutzinhalt: **71 Liter**
- Gefriervermögen: **3,2 kg / 24 h**
- Lagerzeit bei Störung: **13 h**
- Energieverbrauch (Tag/Jahr): **0,75 kWh/272 kWh**
- Luftschallemissionen: **38 dB(A)**
- Schallemissionsklasse: **C**
- Einbaumaß (HxBxT in mm): **1775-1780x560-570x560**



**RBI 4182 E1**  
 Artikel-Nr.: 732556  
 INTEGRIERBARER KÜHLSCHRANK  
 MIT GEFRIERFACH  
 Nischenhöhe: 1780 mm  
 Schlepptürtechnik  
 Essential

UVP:  
**€ 1.006,00**



**RI 4182 E1**  
 Artikel-Nr.: 732574  
 INTEGRIERBARER KÜHLSCHRANK  
 Nischenhöhe: 1780 mm  
 Schlepptürtechnik  
 Essential

UVP:  
**€ 958,00**



**MONTAGEHINWEISE**  
 - Einbau / integrierbar  
 - Türanschlag rechts, wechselbar

**STEUERUNG**  
 - Mechanische Steuerung

**KÜHLTEIL**  
 - Abtau-Vollautomatik  
 - IonAir (Reduktion der Entstehung allergieauslösender Stoffe, Bakterien und unerwünschter Gerüche) und DynamicCooling  
 - 2 CrispZone XL-Schubfächer für Obst und Gemüse, eines davon mit Feuchteregler  
 - 5 Glasabstellflächen, davon 4 höhenverstellbar  
 - 1 Flaschengitter, verchromt  
 - LED Innenbeleuchtung

**INNENTÜR-AUSSTATTUNG**  
 - 5 Ablagen  
 - 1 Flaschenablage für XL-Flaschen  
 - 1 Eierbehälter

**GEFRIERTEIL**  
 - Manuelle Abtaung • 4-Sterne-Gefrierleistung  
 - 1 Eiswürfelbehälter

**TECHNISCHE DATEN/MAßE**  
 - Anschlusswert: **105 W**  
 - Nutzinhalt gesamt: **280 Liter**  
 - Kühlteil Nutzinhalt: **251 Liter**  
 - Gefrierfach Nutzinhalt: **29 Liter**  
 - Gefrierleistung: **2 kg / 24 h**  
 - Lagerzeit bei Störung: **11 h**  
 - Energieverbrauch (Tag/Jahr): **0,59 kWh/215 kWh**  
 - Luftschallemissionen: **38 dB(A)**  
 - Schallemissionsklasse: **C**  
 - Einbaumaß (HxBxT in mm): **1775-1780x560-570x560**



**MONTAGEHINWEISE**  
 - Einbau / integrierbar  
 - Türanschlag rechts, wechselbar

**STEUERUNG**  
 - Mechanische Steuerung

**KÜHLTEIL**  
 - Abtau-Vollautomatik  
 - IonAir (Reduktion der Entstehung allergieauslösender Stoffe, Bakterien und unerwünschter Gerüche) und DynamicCooling  
 - 2 CrispZone XL-Schubfächer für Obst und Gemüse, eines davon mit Feuchteregler  
 - 7 Glasabstellflächen, davon 6 höhenverstellbar  
 - 1 Flaschengitter, verchromt  
 - LED Innenbeleuchtung

**INNENTÜR-AUSSTATTUNG**  
 - 5 Ablagen  
 - 1 Flaschenablage für XL-Flaschen  
 - 1 Eierbehälter

**TECHNISCHE DATEN/MAßE**  
 - Anschlusswert: **75 W**  
 - Nutzinhalt gesamt: **301 Liter**  
 - Kühlteil Nutzinhalt: **301 Liter**  
 - Energieverbrauch (Tag/Jahr): **0,39 kWh/141 kWh**  
 - Luftschallemissionen: **37 dB(A)**  
 - Schallemissionsklasse: **C**  
 - Einbaumaß (HxBxT in mm): **1775-1780x560-570x560**



**RKI 4151 P1**  
 Artikel-Nr.: 733141  
 INTEGRIERBARE KÜHL-GEFRIER-KOMBINATION  
 Nischenhöhe: 1450 mm  
 Schlepptürtechnik  
 Primary

UVP:  
**€ 886,00**



**RFI 4152 P1**  
 Artikel-Nr.: 733108  
 INTEGRIERBARE KÜHL-GEFRIER-KOMBINATION  
 Nischenhöhe: 1450 mm  
 Schlepptürtechnik  
 Primary

UVP:  
**€ 780,00**



**MONTAGEHINWEISE**  
 - Einbau / integrierbar  
 - Türanschlag rechts, wechselbar

**STEUERUNG**  
 - Mechanische Steuerung

**KÜHLTEIL**  
 - Abtau-Vollautomatik  
 - 4 Glasabstellflächen, davon 3 höhenverstellbar  
 - 2 herausziehbare Schubfächer für Obst und Gemüse  
 - LED Innenbeleuchtung

**INNENTÜR-AUSSTATTUNG**  
 - 2 Ablagen  
 - 1 Flaschenablage für XL-Flaschen  
 - 1 Eierbehälter

**GEFRIERTEIL**  
 - Manuelle Abtaung  
 - 4-Sterne-Gefrierleistung  
 - 2 herausziehbare Gefrierfach-Schubblenden, davon 1 zum Vorgefrieren  
 - 1 Eiswürfelbehälter

**TECHNISCHE DATEN/MAßE**  
 - Anschlusswert: **100 W**  
 - Nutzinhalt gesamt: **212 Liter**  
 - Kühlteil Nutzinhalt: **162 Liter**  
 - Gefrierfach Nutzinhalt: **50 Liter**  
 - Gefrierleistung: **2,6 kg/24 h**  
 - Lagerzeit bei Störung: **11 h**  
 - Energieverbrauch (Tag/Jahr): **0,66 kWh/242 kWh**  
 - Luftschallemissionen: **39 dB(A)**  
 - Schallemissionsklasse: **C**  
 - Einbaumaß (HxBxT in mm): **1443-1450x560x550**



**MONTAGEHINWEISE**  
 - Einbau / integrierbar  
 - Türanschlag rechts, wechselbar

**STEUERUNG**  
 - Mechanische Steuerung

**KÜHLTEIL**  
 - Abtau-Vollautomatik  
 - 4 Glasabstellflächen, davon 3 höhenverstellbar  
 - 1 herausziehbares Schubfach für Obst und Gemüse  
 - LED Innenbeleuchtung

**INNENTÜR-AUSSTATTUNG**  
 - 2 Ablagen  
 - 1 Flaschenablage für XL-Flaschen  
 - 1 Eierbehälter

**GEFRIERTEIL**  
 - Manuelle Abtaung  
 - 4-Sterne-Gefrierleistung  
 - 1 Abstellrost  
 - 1 Eiswürfelbehälter

**TECHNISCHE DATEN/MAßE**  
 - Anschlusswert: **70 W**  
 - Nutzinhalt gesamt: **205 Liter**  
 - Kühlteil Nutzinhalt: **169 Liter**  
 - Gefrierfach Nutzinhalt: **36 Liter**  
 - Gefrierleistung: **2,4 kg / 24 h**  
 - Lagerzeit bei Störung: **18 h**  
 - Energieverbrauch (Tag/Jahr): **0,48 kWh/175 kWh**  
 - Luftschallemissionen: **39 dB(A)**  
 - Schallemissionsklasse: **C**  
 - Einbaumaß (HxBxT in mm): **1445-1450x560-570x560**



**RBI 4151 P1**  
 Artikel-Nr.: 733106  
 INTEGRIERBARE KÜHL-GEFRIER-  
 KOMBINATION  
 Nischenhöhe: 1450 mm  
 Schlepptürtechnik  
 Primary

UVP:  
**€ 684,00**



**MONTAGEHINWEISE**  
 - Einbau / integrierbar  
 - Türanschlag rechts, wechselbar

**STEUERUNG**  
 - Mechanische Steuerung

**KÜHLTEIL**  
 - Abtau-Vollautomatik  
 - 4 Glasabstellflächen,  
 davon 3 höhenverstellbar  
 - 1 herausziehbares Schubfach für Obst und  
 Gemüse  
 - LED Innenbeleuchtung

**INNENTÜR-AUSSTATTUNG**  
 - 2 Ablagen  
 - 1 Flaschenablage für XL-Flaschen  
 - 1 Eierbehälter

**GEFRIERTEIL**  
 - Manuelle Abtauung  
 - 4-Sterne-Gefrierleistung  
 - 1 Abstellrost  
 - 1 Eiswürfelbehälter

**TECHNISCHE DATEN/MAßE**  
 - Anschlusswert: **85 W**  
 - Nutzinhalt gesamt: **205 Liter**  
 - Kühlteil Nutzinhalt: **169 Liter**  
 - Gefrierfach Nutzinhalt: **36 Liter**  
 - Gefriervermögen: **2,4 kg / 24 h**  
 - Lagerzeit bei Störung: **18 h**  
 - Energieverbrauch (Tag/Jahr):  
**0,60 kWh/219 kWh**  
 - Luftschallemissionen: **39 dB(A)**  
 - Schallemissionsklasse: **C**  
 - Einbaumaß (HxBxT in mm):  
**1445-1450x560-570x560**



**RBI 2122 E1**  
 Artikel-Nr.: 732404  
 INTEGRIERBARER KÜHLSCHRANK  
 MIT GEFRIERFACH  
 Nischenhöhe: 1230 mm  
 Festtürtechnik  
 Essential

UVP:  
**€ 828,00**



**MONTAGEHINWEISE**  
 - Einbau / integrierbar  
 - Türanschlag rechts, wechselbar

**STEUERUNG**  
 - Mechanische Steuerung

**KÜHLTEIL**  
 - Abtau-Vollautomatik im Kühlteil  
 - 4 Glasabstellflächen,  
 davon 3 höhenverstellbar  
 - 1 CrispZone Schubfach für Obst und  
 Gemüse mit Feuchteregler  
 - LED Innenbeleuchtung

**INNENTÜR-AUSSTATTUNG**  
 - 1 Butter-/Käsefach mit Klappe  
 - 2 Ablagen  
 - 1 Flaschenablage für XL-Flaschen  
 - 1 Eierbehälter

**GEFRIERFACH**  
 - Manuelle Abtauung  
 - 4-Sterne-Gefrierleistung  
 - 1 Eiswürfelbehälter

**TECHNISCHE DATEN/MAßE**  
 - Anschlusswert: **67 W**  
 - Nutzinhalt gesamt: **180 Liter**  
 - Kühlteil Nutzinhalt: **165 Liter**  
 - 4-Sterne-Gefrierfach: **15 Liter**  
 - Gefriervermögen: **3,5 kg / 24 h**  
 - Lagerzeit bei Störung: **9 h**  
 - Energieverbrauch (Tag/Jahr):  
**0,50 kWh/183 kWh**  
 - Luftschallemissionen: **39 dB(A)**  
 - Schallemissionsklasse: **C**  
 - Einbaumaß (HxBxT in mm):  
**1228-1233x560-570x560**



**RBI 4122 E1**  
 Artikel-Nr.: 732398  
 INTEGRIERBARER KÜHLSCHRANK  
 MIT GEFRIERFACH  
 Nischenhöhe: 1230 mm  
 Schlepptürtechnik  
 Essential

UVP:  
**€ 780,00**



**MONTAGEHINWEISE**  
 - Einbau / integrierbar  
 - Türanschlag rechts, wechselbar

**STEUERUNG**  
 - Mechanische Steuerung

**KÜHLTEIL**  
 - Abtau-Vollautomatik im Kühlteil  
 - 4 Glasabstellflächen,  
 davon 3 höhenverstellbar  
 - 1 CrispZone Schubfach für Obst und  
 Gemüse mit Feuchteregler  
 - LED Innenbeleuchtung

**INNENTÜR-AUSSTATTUNG**  
 - 2 Ablagen  
 - 1 Flaschenablage für XL-Flaschen  
 - 1 Eierbehälter

**GEFRIERFACH**  
 - Manuelle Abtauung  
 - 4-Sterne-Gefrierleistung  
 - 1 Eiswürfelbehälter

**TECHNISCHE DATEN/MAßE**  
 - Anschlusswert: **67 W**  
 - Nutzinhalt gesamt: **180 Liter**  
 - Kühlteil Nutzinhalt: **165 Liter**  
 - 4-Sterne-Gefrierfach: **15 Liter**  
 - Gefriervermögen: **3,5 kg / 24 h**  
 - Lagerzeit bei Störung: **9 h**  
 - Energieverbrauch (Tag/Jahr):  
**0,50 kWh/183 kWh**  
 - Luftschallemissionen: **39 dB(A)**  
 - Schallemissionsklasse: **C**  
 - Einbaumaß (HxBxT in mm):  
**1228-1233x560-570x560**



**RI 4122 E1**  
 Artikel-Nr.: 732402  
 INTEGRIERBARER KÜHLSCHRANK  
 Nischenhöhe: 1230 mm  
 Schlepptürtechnik  
 Essential

UVP:  
**€ 732,00**



**MONTAGEHINWEISE**  
 - Einbau / integrierbar  
 - Türanschlag rechts, wechselbar

**STEUERUNG**  
 - Mechanische Steuerung

**KÜHLTEIL**  
 - Abtau-Vollautomatik  
 - 5 Glasabstellflächen,  
 davon 4 höhenverstellbar  
 - 1 CrispZone XL-Schubfach für Obst und  
 Gemüse mit Feuchteregler  
 - LED Innenbeleuchtung

**INNENTÜR-AUSSTATTUNG**  
 - 2 Ablagen  
 - 1 Flaschenablage für XL-Flaschen  
 - 1 Eierbehälter

**TECHNISCHE DATEN/MAßE**  
 - Anschlusswert: **66 W**  
 - Nutzinhalt gesamt: **199 Liter**  
 - Energieverbrauch (Tag/Jahr):  
**0,35 kWh/126 kWh**  
 - Luftschallemissionen: **35 dB(A)**  
 - Schallemissionsklasse: **B**  
 - Einbaumaß (HxBxT in mm):  
**1228-1233x560-570x560**



**RFI 4121 P1**  
 Artikel-Nr.: 733110  
 INTEGRIERBARE KÜHL-GEFRIER-KOMBINATION  
 Nischenhöhe: 1230 mm  
 Schlepptürtechnik  
 Primary

UVP:  
**€ 684,00**



**MONTAGEHINWEISE**

- Einbau / integrierbar
- Türanschlag rechts, wechselbar

**STEUERUNG**

- Mechanische Steuerung

**KÜHLTEIL**

- Abtau-Vollautomatik
- 3 Glasabstellflächen, davon 2 höhenverstellbar
- 1 herausziehbares Schubfach für Obst und Gemüse
- LED Innenbeleuchtung

**INNENTÜR-AUSSTATTUNG**

- 2 Ablagen
- 1 Flaschenablage für XL-Flaschen
- 1 Eierbehälter

**GEFRIERTEIL**

- Manuelle Abtauung
- 4-Sterne-Gefrierleistung
- 1 Glasabstellfläche
- 1 Eiswürfelbehälter

**TECHNISCHE DATEN/MAßE**

- Anschlusswert: **100 W**
- Nutzinhalt gesamt: **170 Liter**
- Kühlteil Nutzinhalt: **135 Liter**
- Gefrierfach Nutzinhalt: **35 Liter**
- Gefriervermögen: **2,1 kg / 24 h**
- Lagerzeit bei Störung: **11 h**
- Energieverbrauch (Tag/Jahr): **0,60 kWh/219 kWh**
- Luftschallemissionen: **39 dB(A)**
- Schallemissionsklasse: **C**
- Einbaumaß (HxBxT in mm): **1223-1230x560-570x550**



**RBI 2092 E1**  
 Artikel-Nr.: 732364  
 INTEGRIERBARER KÜHLSCHRANK MIT GEFRIERFACH  
 Nischenhöhe: 880 mm  
 Festtürtechnik  
 Essential

UVP:  
**€ 732,00**



**MONTAGEHINWEISE**

- Einbau / integrierbar
- Türanschlag rechts, wechselbar

**STEUERUNG**

- Mechanische Steuerung

**KÜHLTEIL**

- Abtau-Vollautomatik im Kühlteil
- 2 Glasabstellflächen, davon 1 höhenverstellbar
- 1 CrispZone XL-Schubfach für Obst und Gemüse mit Feuchteregler
- LED Innenbeleuchtung

**INNENTÜR-AUSSTATTUNG**

- 1 Ablage
- 1 Flaschenablage für XL-Flaschen
- 1 Eierbehälter

**GEFRIERFACH**

- Manuelle Abtauung
- 4-Sterne-Gefrierleistung
- 1 Eiswürfelbehälter

**TECHNISCHE DATEN/MAßE**

- Anschlusswert: **77 W**
- Nutzinhalt gesamt: **114 Liter**
- Kühlteil Nutzinhalt: **99 Liter**
- 4-Sterne-Gefrierfach: **15 Liter**
- Gefriervermögen: **2 kg/24 h**
- Lagerzeit bei Störung: **6 h**
- Energieverbrauch (Tag/Jahr): **0,49 kWh/180 kWh**
- Luftschallemissionen: **39 dB(A)**
- Schallemissionsklasse: **C**
- Einbaumaß (HxBxT in mm): **878-883x560-570x560**



**RI 2092 E1**  
 Artikel-Nr.: 732392  
 INTEGRIERBARER KÜHLSCHRANK  
 Nischenhöhe: 880 mm  
 Festtürtechnik  
 Essential

UVP:  
**€ 708,00**



**MONTAGEHINWEISE**

- Einbau / integrierbar
- Türanschlag rechts, wechselbar

**STEUERUNG**

- Mechanische Steuerung

**KÜHLTEIL**

- Abtau-Vollautomatik
- 4 Glasabstellflächen, davon 3 höhenverstellbar
- 1 CrispZone XL-Schubfach für Obst und Gemüse mit Feuchteregler
- LED Innenbeleuchtung

**INNENTÜR-AUSSTATTUNG**

- 1 Ablage
- 1 Flaschenablage für XL-Flaschen
- 1 Eierbehälter

**TECHNISCHE DATEN/MAßE**

- Anschlusswert: **60 W**
- Nutzinhalt gesamt: **131 Liter**
- Energieverbrauch (Tag/Jahr): **0,32 kWh/115 kWh**
- Luftschallemissionen: **35 dB(A)**
- Schallemissionsklasse: **B**
- Einbaumaß (HxBxT in mm): **878-883x560-570x560**



**RBI 409 EP1**  
 Artikel-Nr.: 741019  
 EINBAU-KÜHLSCHRANK, INTEGRIERBAR  
 Nischenhöhe: 880 mm  
 Schlepptürtechnik  
 Primary

UVP:  
**€ 550,00**



**MONTAGEHINWEISE**

- Einbau / integrierbar
- Türanschlag rechts, wechselbar

**STEUERUNG**

- Mechanische Steuerung

**KÜHLTEIL**

- 3 Glasabstellflächen
- 1 Schubfach für Obst und Gemüse
- 1 Eierbehälter

**INNENTÜR-AUSSTATTUNG**

- 2 Ablagen
- 1 Flaschenablage

**GEFRIERTEIL**

- 1 klassischer Eiswürfelbehälter

**TECHNISCHE DATEN/MAßE**

- Gesamtvolumen: **118 Liter**
- Lagerfach für frische Lebensmittel: **104 Liter**
- Gesamtvolumen Gefrierfach: **14 Liter**
- Gefriervermögen in 24 Stunden: **2,4 kg**
- Lagerzeit bei Störung: **6,5 h**
- Energieverbrauch pro Jahr: **142 kWh**
- Geräuschpegel dB (A): **39 dB(A)re 1 pW**
- Schallemissionsklasse: **C**
- Klimaklasse: **N, ST**
- Gerätemaß (HxBxT): **88 x 54 x 54 cm**
- Einbaumaß (HxBxT): **87,6-88 x 56-57 x 56 cm**



**RBI 409 FP1**  
 Artikel-Nr.: 741018  
 Einbau-Kühlschrank,  
 integrierbar  
 Nischenhöhe: 880 mm  
 Schlepptürtechnik  
 Primary

UVP:  
**€ 502,00**



**MONTAGEHINWEISE**  
 - Einbau / integrierbar  
 - Türanschlag rechts, wechselbar

**STEUERUNG**  
 - Mechanische Steuerung

**KÜHLTEIL**  
 - 3 Glasabstellflächen  
 - 1 Schubfach für Obst und Gemüse  
 - 1 Eierbehälter

**INNENTÜR-AUSSTATTUNG**  
 - 2 Ablagen  
 - 1 Flaschenablage

**GEFRIERTEIL**  
 - 1 klassischer Eiswürfelbehälter

**TECHNISCHE DATEN/MAßE**  
 - Gesamtvolumen: **118 Liter**  
 - Lagerfach für frische Lebensmittel: **104 Liter**  
 - Gesamtvolumen Gefrierenteil: **14 Liter**  
 - Gefriervermögen in 24 Stunden: **2,4 kg**  
 - Lagerzeit bei Störung: **6,5 h**  
 - Energieverbrauch pro Jahr: **178 kWh**  
 - Geräuschpegel dB (A): **39 dB(A)re 1 pW**  
 - Schallemissionsklasse: **C**  
 - Klimaklasse: **N, ST**  
 - Gerätemaß (HxBxT): **88 x 54 x 54 cm**  
 - Einbaumaß (HxBxT): **87,6-88 x 56-57 x 56 cm**



**RI 4092 P1**  
 Artikel-Nr.: 736430  
 Integrierbarer Kühlschrank  
 Nischenhöhe: 880 mm  
 Schlepptürtechnik  
 Primary

UVP:  
**€ 478,00**



**MONTAGEHINWEISE**  
 - Einbau / integrierbar  
 - Türanschlag rechts, wechselbar

**STEUERUNG**  
 - Mechanische Steuerung

**KÜHLTEIL**  
 - Abtau-Vollautomatik  
 - 4 Glasabstellflächen  
 - 1 CrispZone XL-Schubfach für Obst und Gemüse  
 - LED Innenbeleuchtung

**INNENTÜR-AUSSTATTUNG**  
 - 2 Ablagen  
 - 1 Flaschenablage für XL-Flaschen  
 - 1 Eierbehälter

**TECHNISCHE DATEN/MAßE**  
 - Anschlusswert: **80 W**  
 - Nutzinhalt gesamt: **129 Liter**  
 - Energieverbrauch (Tag/Jahr): **0,32 kWh/115 kWh**  
 - Luftschallemissionen: **39 dB(A)**  
 - Schallemissionsklasse: **C**  
 - Einbaumaß (HxBxT in mm): **878-883x560-570x560**



**RBIU 609 EA1**  
 Artikel-Nr.: 20008829  
 Unterbau-Kühlschrank  
 Nischenhöhe: 900 mm  
 Festtürtechnik  
 Advanced

UVP:  
**€ 924,00**



**MONTAGEHINWEISE**  
 - Einbau / integrierbar  
 - Türanschlag rechts, wechselbar  
 - Be- und Entlüftung über den Sockel

**STEUERUNG**  
 - Elektronische Steuerung  
 - Digitale Temperaturanzeige für das Kühlteil

**KÜHLTEIL**  
 - 2 Glasabstellflächen  
 - SuperCool  
 - LED Innenbeleuchtung

**INNENTÜR-AUSSTATTUNG**  
 - 1 Ablage  
 - 1 Flaschenablage

**GEFRIERTEIL**  
 - 1 klassischer Eiswürfelbehälter

**TECHNISCHE DATEN/MAßE**  
 - Gesamtvolumen: **121 Liter**  
 - Lagerfach für frische Lebensmittel: **104 Liter**  
 - Gesamtvolumen Gefrierenteil: **17 Liter**  
 - Gefriervermögen in 24 Stunden: **2 kg**  
 - Lagerzeit bei Störung: **9 h**  
 - Energieverbrauch pro Jahr: **93 kWh**  
 - Geräuschpegel dB (A): **37 dB(A)re 1 pW**  
 - Schallemissionsklasse: **C**  
 - Klimaklasse: **SN, N, ST**  
 - Gerätemaß (HxBxT): **81,8 x 59,5 x 54,5 cm**  
 - Einbaumaß (HxBxT): **82-90 x 60 x 55 cm**



**RIU 609 EA1**  
 Artikel-Nr.: 20008827  
 Unterbau-Kühlschrank  
 Nischenhöhe: 900 mm  
 Festtürtechnik  
 Advanced

UVP:  
**€ 876,00**



**MONTAGEHINWEISE**  
 - Einbau / integrierbar  
 - Türanschlag rechts, wechselbar  
 - Be- und Entlüftung über den Sockel

**STEUERUNG**  
 - Elektronische Steuerung  
 - Digitale Temperaturanzeige für das Kühlteil

**KÜHLTEIL**  
 - 2 Glasabstellflächen  
 - SuperCool  
 - LED Innenbeleuchtung

**INNENTÜR-AUSSTATTUNG**  
 - 1 Ablage  
 - 1 Flaschenablage

**TECHNISCHE DATEN/MAßE**  
 - Gesamtvolumen: **138 Liter**  
 - Energieverbrauch pro Jahr: **93 kWh**  
 - Geräuschpegel dB (A): **37 dB(A)re 1 pW**  
 - Schallemissionsklasse: **C**  
 - Klimaklasse: **SN, N, ST**  
 - Gerätemaß (HxBxT): **81,8 x 59,5 x 54,5 cm**  
 - Einbaumaß (HxBxT): **82-90 x 60 x 55 cm**



**RBIU 309 EP1**  
 Artikel-Nr.: 737803  
 UNTERBAUFÄHIGER  
 KÜHLSCHRANK MIT GEFRIERFACH  
 Nischenhöhe: 828 mm  
 Dekorfähig

UVP:  
**€ 670,00**



\*\*\*\*



**MONTAGEHINWEISE**

- Unterbau- /dekorfähig
- Türanschlag rechts, wechselbar
- Griff im Lieferumfang enthalten
- Be- und Entlüftung über den Sockel

**STEUERUNG**

- Mechanische Steuerung

**KÜHLTEIL**

- Manuelle Abtaugung
- 2 Glasablagen, nicht höhenverstellbar
- 1 herausziehbares Schubfach für Obst und Gemüse
- 1 Eiswürfelbehälter
- Innenbeleuchtung

**INNENTÜR-AUSSTATTUNG**

- 2 Ablagen
- 1 Flaschenablage für XL-Flaschen

**GEFRIERFACH**

- Manuelle Abtaugung
- 4-Sterne-Gefrierleistung
- 1 Eiswürfelbehälter

**TECHNISCHE DATEN/MAßE**

- Anschlusswert: **100 W**
- Nutzinhalt gesamt: **82 Liter**
- Kühlteil Nutzinhalt: **68 Liter**
- 4-Sterne-Gefrierfach: **14 Liter**
- Gefriervermögen: **2,1 kg / 24h**
- Lagerzeit bei Störung: **11 h**
- Energieverbrauch (Tag/Jahr): **0,41 kWh/146 kWh**
- Luftschallemissionen: **39 dB(A)**
- Schallemissionsklasse: **C**
- Einbaumaß (HxBxT in mm): **816-828x500x560**
- Dekorplattenmaß (HxBxT in mm): **678x485x3,3**



**FI 2092 E1**  
 Artikel-Nr.: 733935  
 INTEGRIERBARER  
 GEFRIERSCHRANK  
 Nischenhöhe: 880 mm  
 Festtürtechnik  
 Essential

UVP:  
**€ 804,00**



\*\*\*\*



**MONTAGEHINWEISE**

- Einbau / integrierbar
- Türanschlag rechts, wechselbar

**STEUERUNG**

- Elektronische Steuerung
- Digitale Temperaturanzeige
- Drehregler für FastFreeze- und Normalfunktion

**GEFRIERTEIL**

- Manuelle Abtaugung
- 4-Sterne-Gefrierleistung mit SuperFrost-Funktion FastFreeze
- 4 herausziehbare Gefriergut-Schubfächer, davon 1 zum Vorgefrieren
- 1 Eiswürfelbehälter

**TECHNISCHE DATEN/MAßE**

- Anschlusswert: **56 W**
- Nutzinhalt gesamt: **95 Liter**
- Gefriervermögen: **5 kg/24 h**
- Lagerzeit bei Störung: **12 h**
- Energieverbrauch (Tag/Jahr): **0,48 kWh/176 kWh**
- Luftschallemissionen: **37 dB(A)**
- Schallemissionsklasse: **C**
- Einbaumaß (HxBxT in mm): **878-883x560-570x560**



**FI 4091 E1**  
 Artikel-Nr.: 732373  
 INTEGRIERBARER  
 GEFRIERSCHRANK  
 Nischenhöhe: 880 mm  
 Schlepptürtechnik  
 Essential

UVP:  
**€ 756,00**



\*\*\*\*



**MONTAGEHINWEISE**

- Einbau / integrierbar
- Türanschlag rechts, wechselbar

**STEUERUNG**

- Elektronische Steuerung
- Digitale Temperaturanzeige
- Drehregler für FastFreeze- und Normalfunktion

**GEFRIERTEIL**

- Manuelle Abtaugung
- 4-Sterne-Gefrierleistung mit SuperFrost-Funktion FastFreeze
- 4 herausziehbare Gefriergut-Schubfächer, davon 1 zum Vorgefrieren
- 1 Eiswürfelbehälter

**TECHNISCHE DATEN/MAßE**

- Anschlusswert: **56 W**
- Nutzinhalt gesamt: **95 Liter**
- Gefriervermögen: **5 kg/24 h**
- Lagerzeit bei Störung: **12 h**
- Energieverbrauch (Tag/Jahr): **0,60 kWh/220 kWh**
- Luftschallemissionen: **37 dB(A)**
- Schallemissionsklasse: **C**
- Einbaumaß (HxBxT in mm): **878-883x560-570x560**





TECHNISCHE  
DATEN

GESCHIRRSPÜLER

STAND-KÜHL-  
GEFRIERGERÄTE

EINBAU-KÜHL-  
GEFRIERGERÄTE

DUNSTABZUGSHAUBEN

CLASSICO  
COLLECTION

KOCHFELDER

BACKÖFEN / HERDE  
MIKROWELLEN

SETS



# MEHR - LÄNGER - FRISCHER

## STAND KÜHL- UND GEFRIERGERÄTE

Äußeren Einflüssen ausgesetzt, verderben Lebensmittel rasch und verlieren ihre Nährstoffe – das ist ganz natürlich. Deshalb konzentrieren wir uns besonders darauf, in unseren Kühl- und Gefriergeräten Umgebungsbedingungen zu schaffen, in denen ein möglichst natürliches Mikroklima erhalten bleibt.

Dies ist uns mit IonAir in Kombination mit dem MultiFlow360°-System gelungen. Zudem sorgt die intelligente AdaptTech-Funktion für eine gleichbleibende Temperatur im gesamten Kühlschrank. Die Gorenje Kühl- und Gefrier-Kombinationen der GardenFresh Generation erreichen modellabhängig bis zu Energieeffizienzklasse C und sind somit äußerst sparsam.



### Energieeffizienzklasse C

Sparsamer Verbrauch

Die Gorenje Kühl-Gefrierkombinationen erreichen modellabhängig die Energieeffizienzklasse C und sind damit besonders effizient. Der Inverter-Kompressor, eine hervorragende Isolierung sowie eine intelligente Steuerung sorgen für einen geringen Energieverbrauch.



### IonAir und MultiFlow360°

Ideales Mikroklima auf allen Ebenen

Das MultiFlow360°-Kühl- System sorgt durch eine Mehrfachbelüftung über 14 Luftkanäle für eine gleichmäßige Luftzufuhr, Luftverteilung und Kühlung im gesamten Kühlschrankinnenraum. In Kombination mit dem IonAir-System geht es noch einen Schritt weiter: es generiert IonAir Negativ-Ionen, die auf natürliche Weise für frische und sauerstoffhaltige Luft, eine ausgewogene Luftfeuchtigkeit und somit für ein ideales Klima für frische Lebensmittel sorgen.



### AdaptTech

Konstante Temperatur im Kühlschrankinnenraum

Das sensorgesteuerte AdaptTech-Kühlsystem mit Memory-Funktion sorgt für ein optimales Klima im Kühlschrankinnenraum. Ein elektronisches Programm registriert, wann und wie oft die Kühlschranktür geöffnet wird. Die Speicherung der Daten erfolgt kontinuierlich und das AdaptTech-Kühlsystem passt die Temperaturverteilung und die Kompressortätigkeit entsprechend an und erhöht während dieser Zeit automatisch die Kühlleistung.

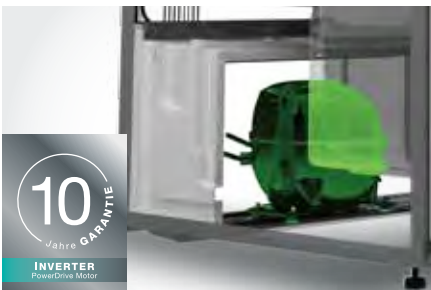

### Inverter-Kompressor

Stabil, leise und dauerhaft

Einer der Gründe dafür, dass die Gorenje Kühl-Gefrier-Kombinationen der IonGeneration so effizient sind, ist der eingebaute Inverter-Kompressor, der seine Leistung an die im Kühlgerät präzise gemessene Temperatur anpasst. So wird verhindert, dass die Lebensmittel sich erwärmen und verderben. Der Inverter-Kompressor erreicht in kurzer Zeit eine hohe Kühlleistung und ist daher energiesparender als konventionelle Kompressoren. Zudem garantiert der Inverter-Kompressor eine leise, dauerhafte und stabile Leistung. Mit 10 Jahren Garantie auf den Inverter-Kompressor bei Registrierung auf gorenje.de nach dem Kauf eines entsprechenden Gerätes.



### NoFrostPlus

Kein Abtauen. Kein Austrocknen.

NoFrost Plus verhindert in den Kühl-Gefrier-Kombinationen im Gefrierfach vollständig die Eisbildung und hält somit auch den Energieverbrauch niedrig. Im Kühlteil sorgt es für ein optimales Mikroklima für frische Lebensmittel dank der intensiven Zirkulation ionisierter Luft. Die NoFrost Technologie im Gefrierbereich sorgt für eine intensive Zirkulation der kalten Luft und verhindert somit die Eisbildung auf den Lebensmitteln. Das manuelle Abtauen gehört der Vergangenheit an. In den Side by Side Kühl-Gefrier-Kombinationen mit NoFrostPlus Technologie sorgt gekühlte Umluft für frische und vitaminreiche Lebensmittel, sowohl im Gefrier- als auch im Kühlteil.



### ConvertFreshZone

Wandelbares Schubfach

Haben Sie viel Obst und Gemüse gekauft und das CrispZone-Schubfach reicht einfach nicht aus? Mit dem Convert Regler können Sie das FreshZone-Schubfach für Obst und Gemüse optimieren und es in ein zusätzliches CrispZone-Schubfach verwandeln.



### CrispZone mit Feuchteregler

Obst und Gemüse -  
wie frisch geerntet

Das geräumige CrispZone XL-Schubfach zählt zu den größten Obst- und Gemüseschubfächern am Markt. Dort bleiben Obst und Gemüse nicht nur frisch, sondern Sie können sogar die Luftfeuchtigkeit regulieren. Mit Hilfe eines Feuchtereglers können Sie die Luftfeuchtigkeit ganz einfach einstellen. Die Lebensmittel bleiben viel länger frisch und knackig und behalten ihre Vitamine bei.



### XL-SpaceBox

Reichlich Platz

Das geräumigste Schubfach der Kühl-Gefrier-Kombination befindet sich im Gefrierfach. Dort können Sie auch große Lebensmittel ganz leicht unterbringen. Einfach perfekt für die Weihnachtsgans, größere Fleischportionen, Pizza oder ganze Kuchen. Und wenn Sie noch mehr Platz benötigen, nehmen Sie das Schubfach einfach heraus.



### KitchenFit

Schlankes und raffiniertes Aussehen

Mit dem schranktiefen Design passt dieser Kühlschrank mit Gefrierfach elegant in Ihre Küche und bietet dennoch sehr viel Volumen.

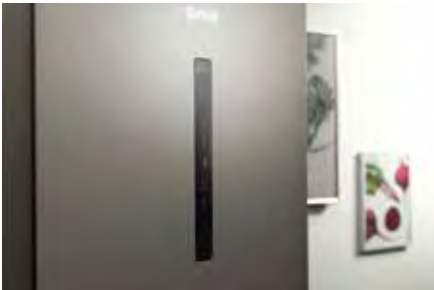

### Elektronik in der Gerätetür

LED-TouchControl-Display

Modelle der Superior und Advanced Linie verfügen über ein innovatives Ausstattungsmerkmal: Die elektronische Steuerung erfolgt über ein LED-TouchControl-Display in der Gerätetür außen und garantiert optimalen Bedienkomfort.



### FrostLess

Keine Eisbildung

Durch die verbesserte Isolierung reduziert sich die Eisbildung auf den Lebensmitteln sowie im Kühlschrankinnenraum. Das bedeutet weniger lästiges Abtauen und einen sparsameren Energieverbrauch.



### FastFreeze

Schnelles Einfrieren

Vor allem nach einem Großeinkauf leistet diese Funktion gute Dienste, da sie für das Einfrieren größerer Mengen besonders gut geeignet ist. Nach der Aktivierung bleibt sie für 48 Stunden aktiv und hält die Temperatur bei  $-24^{\circ}\text{C}$ .



### SuperCool

Schnellabkühlung nach dem Großeinkauf

Wenn der Kühlschrank nach einem Großeinkauf befüllt wird, sorgt die SuperCool-Funktion für eine Reduktion der Temperatur um 3°C niedriger als üblich, läuft nach der Aktivierung für 6 Stunden und schaltet sich dann automatisch ab.



### EcoMode

Maximale Energieeinsparungen

Mit dem EcoMode-Programm können Sie sehr viel Energie sparen, wenn Sie für längere Zeit außer Haus sind. Da die Kühlschranktür dann weniger häufig oder gar nicht geöffnet wird, können Sie Ihr Gerät im Energiesparmodus an diese Situation anpassen und so maximale Energieeinsparungen erreichen.



### HomeBar

Smartes Barfach

Dank des Barfachs in der Kühlschranktür hat man sofortigen Zugang zu Getränken. Da die Kühlschranktür dabei nicht geöffnet werden muss, bleibt die Luft im Kühlschrank konstant kühl und der Energieverbrauch beachtlich niedrig. Nach einem sanften Fingertipp öffnet sich das Barfach und der Innenraum wird automatisch beleuchtet.



### Eiswürfelbereiter

Eiswürfel auf Knopfdruck

Die Eiswürfel befinden sich in einem Behälter und können bei Bedarf mit der Funktion EISWÜRFEL angefordert werden. Bei Auswahl der Funktion WASSER stellt Ihnen das Kühlgerät kaltes Wasser bereit.



### Flaschengitter

Innovativ und praktisch

Das verchromte Flaschengitter in ansprechendem Design dient der sicheren Aufbewahrung von Flaschen und Dosen und schafft Platz für weiteren Stauraum.



### SlotIn-System

Komfortables Öffnen und Schließen der Tür

Mit diesem System können Sie den Kühlschrank direkt an eine Wand, neben eine Arbeitsfläche oder ein anderes Gerät stellen, denn mit dem SlotIn-System lässt sich die Kühlschranktür trotzdem bis zur vollen Gerätebreite öffnen.



**NRS 9 EVXB1**  
 Artikel-Nr.: 20010940  
 KÜHL-GEFRIER-  
 KOMBINATION  
 SIDE BY SIDE  
 NoFrost Plus  
 Superior



UVP:  
**€ 2.198,00**



**STEUERUNG/FUNKTIONEN/SICHERHEIT**

- Elektronische Steuerung
- LED TouchControl Display
- Crushed Ice-/Eiswürfelbereiter und Wasserspender
- Alarmfunktionen bei zu lange geöffneter Kühlteil- bzw. Gefrierteiltür
- Festwasseranschluss erforderlich

**KÜHLTEIL**

- Abtau-Vollautomatik
- MultiFlow360°-Kühlsystem
- SuperCool
- 5 Glasabstellflächen
- 1 herausziehbares CrispZone Schubfach (ohne Feuchteregler)
- 1 herausziehbares FreshZone Schubfach
- 1 Flaschengitter, verchromt
- LED Innenbeleuchtung

**INNENTÜR-AUSSTATTUNG**

- 1 Barfach
- 3 Ablagen
- 2 Flaschenablagen für XL-Flaschen
- 1 Eierbehälter

**GEFRIERTEIL**

- Abtau-Vollautomatik NoFrost Plus
- 4-Sterne-Gefrierleistung mit SuperFrost-Funktion FastFreeze
- 5 Glasabstellflächen
- 2 herausziehbare Gefriergut-Schubfächer zum Schnellgefrieren
- 3 Innentür-Ablagen
- LED Innenbeleuchtung

**SONSTIGE AUSSTATTUNG**

- Inverter-Kompressor
- Höhenverstellbare Vorderfüsse
- Integrierte Griffleiste

**FARBE**

— NRS 9 EVXB1 (Inox-Look)

**TECHNISCHE DATEN/MAßE**

- Nutzinhalt gesamt: **560 Liter**
- Kühlteil Nutzinhalt: **369 Liter**
- Gefrierteil Nutzinhalt: **191 Liter**
- Gefriervermögen: **12 kg/24 h**
- Lagerzeit bei Störung: **6 h**
- Energieverbrauch (Tag/Jahr): **0,88/323 kWh**
- Luftschallemissionen: **42 dB(A)**
- Schallemissionsklasse: **D**
- Gerätemass (HxBxT in cm\*): **179,3x91x73,4**



**NRS 9 EVX**  
 Artikel-Nr.: 20010916  
 KÜHL-GEFRIER-  
 KOMBINATION  
 SIDE BY SIDE  
 NoFrost Plus  
 Advanced



UVP:  
**€ 1.898,00**



**STEUERUNG/FUNKTIONEN/SICHERHEIT**

- Elektronische Steuerung
- LED TouchControl Display
- Crushed Ice-/Eiswürfelbereiter und Wasserspender
- Alarmfunktionen bei zu lange geöffneter Kühlteil- bzw. Gefrierteiltür
- Integrierter Wassertank

**KÜHLTEIL**

- Abtau-Vollautomatik
- MultiFlow360°-Kühlsystem
- SuperCool
- 5 Glasabstellflächen
- 1 herausziehbares CrispZone Schubfach (ohne Feuchteregler)
- 1 herausziehbares FreshZone Schubfach
- 1 Flaschengitter, verchromt
- LED Innenbeleuchtung

**INNENTÜR-AUSSTATTUNG**

- 3 Ablagen
- 2 Flaschenablagen für XL-Flaschen
- 1 Eierbehälter

**GEFRIERTEIL**

- Abtau-Vollautomatik NoFrost Plus
- 4-Sterne-Gefrierleistung mit SuperFrost-Funktion FastFreeze // 3 Glasabstellflächen
- 2 herausziehbare Gefriergut-Schubfächer zum Schnellgefrieren
- 4 Innentür-Ablagen // LED Innenbeleuchtung

**SONSTIGE AUSSTATTUNG**

- Wassertank (4,5l), kein Festwasseranschluss notwendig
- Inverter-Kompressor
- Höhenverstellbare Vorderfüsse
- Integrierte Griffleiste

**FARBE**

— NRS 9 EVX (Inox-Look)

**TECHNISCHE DATEN/MAßE**

- Nutzinhalt gesamt: **562 Liter**
- Kühlteil Nutzinhalt: **371 Liter**
- Gefrierteil Nutzinhalt: **191 Liter**
- Gefriervermögen: **12 kg/24 h**
- Lagerzeit bei Störung: **6 h**
- Energieverbrauch (Tag/Jahr): **0,88/323 kWh**
- Luftschallemissionen: **42 dB(A)**
- Schallemissionsklasse: **D**
- Gerätemass (HxBxT in cm\*): **179,3x90,8x67,9**

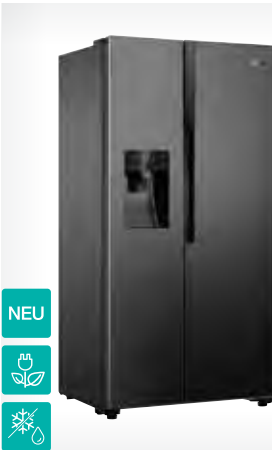

**NRS 9 EVB**  
 Artikel-Nr.: 20010937  
 KÜHL-GEFRIER-  
 KOMBINATION  
 SIDE BY SIDE  
 NoFrost Plus  
 Advanced



UVP:  
**€ 1.898,00**



**STEUERUNG/FUNKTIONEN/SICHERHEIT**

- Elektronische Steuerung
- LED TouchControl Display
- Crushed Ice-/Eiswürfelbereiter und Wasserspender
- Alarmfunktionen bei zu lange geöffneter Kühlteil- bzw. Gefrierteiltür
- Integrierter Wassertank

**KÜHLTEIL**

- Abtau-Vollautomatik
- MultiFlow360°-Kühlsystem
- SuperCool
- 5 Glasabstellflächen
- 1 herausziehbares CrispZone Schubfach (ohne Feuchteregler)
- 1 herausziehbares FreshZone Schubfach
- Flaschengitter, verchromt
- LED Innenbeleuchtung

**INNENTÜR-AUSSTATTUNG**

- 3 Ablagen
- 2 Flaschenablagen für XL-Flaschen
- 1 Eierbehälter

**GEFRIERTEIL**

- Abtau-Vollautomatik NoFrost Plus
- 4-Sterne-Gefrierleistung mit SuperFrost-Funktion FastFreeze // 3 Glasabstellflächen
- 2 herausziehbare Gefriergut-Schubfächer zum Schnellgefrieren
- 4 Innentür-Ablagen // LED Innenbeleuchtung

**SONSTIGE AUSSTATTUNG**

- Wassertank (4,5 l), kein Festwasseranschluss notwendig
- Inverter Kompressor
- Höhenverstellbare Vorderfüsse
- Integrierte Griffleiste

**FARBE**

— NRS 9 EVB (schwarz)

**TECHNISCHE DATEN/MAßE**

- Nutzinhalt gesamt: **562 Liter**
- Kühlteil Nutzinhalt: **371 Liter**
- Gefrierteil Nutzinhalt: **191 Liter**
- Gefriervermögen: **12 kg/24 h**
- Lagerzeit bei Störung: **6 h**
- Energieverbrauch (Tag/Jahr): **0,88/323 kWh**
- Luftschallemissionen: **42 dB(A)**
- Schallemissionsklasse: **D**
- Gerätemass (HxBxT in cm\*): **179,3x90,8x67,9**

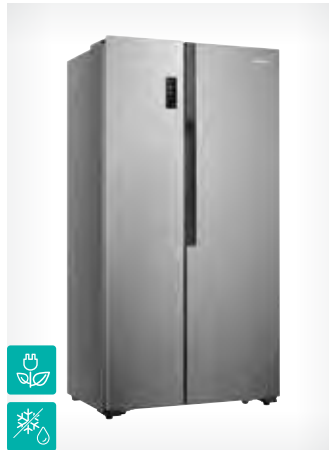

**NRS 918 EMX**  
 Artikel-Nr.: 20004025  
 KÜHL-GEFRIER-  
 KOMBINATION  
 SIDE BY SIDE  
 NoFrost Plus  
 Advanced



UVP:  
**€ 1.398,00**



**STEUERUNG/FUNKTIONEN/SICHERHEIT**

- Elektronische Steuerung über LED TouchControl Display
- Manueller Eiswürfelbereiter
- Akustisches Warnsignal bei zu lange geöffneter Kühlteil- bzw. Gefrierteiltür
- Kindersicherung

**KÜHLTEIL**

- Abtau-Vollautomatik
- MultiFlow360°-Kühlsystem
- SuperCool
- 5 Glasabstellflächen
- 2 herausziehbare FreshZone-Schubfächer
- 1 Flaschengitter, verchromt
- LED Innenbeleuchtung

**INNENTÜR-AUSSTATTUNG**

- 3 Ablagen
- 2 Eierbehälter

**GEFRIERTEIL**

- Abtau-Vollautomatik NoFrost Plus
- 4-Sterne-Gefrierleistung mit SuperFrost-Funktion FastFreeze
- 5 Glasabstellflächen
- 2 herausziehbare Gefriergut-Schubfächer
- 4 Innentür-Ablagen
- LED Innenbeleuchtung
- 1 manueller TwistIce Eiswürfelbereiter

**SONSTIGE AUSSTATTUNG**

- Inverter-Kompressor
- Höhenverstellbare Vorderfüsse, 4 Rollen
- Integrierte Griffleiste

**FARBE**

— NRS 918 EMX (Inox-Look)

**TECHNISCHE DATEN/MAßE**

- Nutzinhalt gesamt: **519 Liter**
- Kühlteil Nutzinhalt: **334 Liter**
- Gefrierteil Nutzinhalt: **185 Liter**
- Gefriervermögen: **11 kg/24 h**
- Lagerzeit bei Störung: **6 h**
- Energieverbrauch (Tag/Jahr): **0,85/309 kWh**
- Luftschallemissionen: **42 dB(A)**
- Schallemissionsklasse: **D**
- Gerätemass (HxBxT in cm\*): **178,6x91x64,3**

\*Gerätetiefe ohne Griff

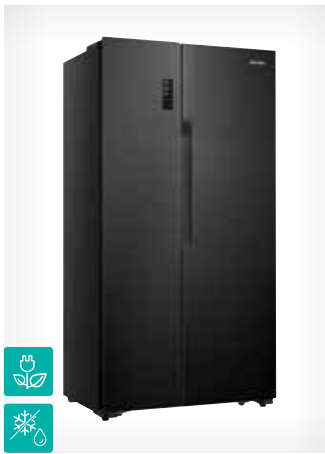

**NRS 918 EMB**  
Artikel-Nr.: 20004024  
KÜHL-GEFRIER-  
KOMBINATION  
SIDE BY SIDE  
NoFrost Plus  
Advanced



KitchenFit

UVP:  
€ 1.398,00



**STEUERUNG/FUNKTIONEN/SICHERHEIT**

- Elektronische Steuerung über LED TouchControl Display
- Manueller Eiswürfelbereiter
- Akustisches Warnsignal bei zu lange geöffneter Kühlteil- bzw. Gefrierteiltür
- Kindersicherung

**KÜHLTEIL**

- Abtau-Vollautomatik
- MultiFlow360°-Kühlsystem
- SuperCool
- 5 Glasabstellflächen
- 2 herausziehbare FreshZone-Schubfächer
- 1 Flaschengitter, verchromt
- LED Innenbeleuchtung

**INNENTÜR-AUSSTATTUNG**

- 3 Ablagen
- 2 Eierbehälter

**GEFRIERTEIL**

- Abtau-Vollautomatik NoFrost Plus
- 4-Sterne-Gefrierleistung mit SuperFrost-Funktion FastFreeze
- 5 Glasabstellflächen
- 2 herausziehbare Gefriergut-Schubfächer
- 4 Innentür-Ablagen
- LED Innenbeleuchtung
- 1 manueller TwistIce Eiswürfelbereiter

**SONSTIGE AUSSTATTUNG**

- Inverter-Kompressor
- Höhenverstellbare Vorderfüße, 4 Rollen
- Integrierte Griffleiste

**FARBE**

■ NRS 918 EMB (schwarz)

**TECHNISCHE DATEN/MAßE**

- Nutzinhalt gesamt: **519 Liter**
- Kühlteil Nutzinhalt: **334 Liter**
- Gefrierteil Nutzinhalt: **185 Liter**
- Gefriervermögen: **11 kg/24 h**
- Lagerzeit bei Störung: **6 h**
- Energieverbrauch (Tag/Jahr): **0,85/309 kWh**
- Luftschallemissionen: **42 dB(A)**
- Schallemissionsklasse: **D**
- Gerätemass (HxBxT in cm\*): **178,6x91x64,3**



**NRS 8182 KX**  
Artikel-Nr.: 20001333  
KÜHL-GEFRIER-  
KOMBINATION  
SIDE BY SIDE  
NoFrost Plus  
Essential



KitchenFit

UVP:  
€ 1.318,00



**STEUERUNG/FUNKTIONEN/SICHERHEIT**

- Elektronische Steuerung
- LED Display
- Alarmfunktionen bei zu lange geöffneter Kühlteil- bzw. Gefrierteiltür
- Kindersicherung

**KÜHLTEIL**

- Abtau-Vollautomatik
- MultiFlow360°-Kühlsystem
- 4 Glasabstellflächen
- 2 herausziehbare CrispZone Schubfächer
- LED Innenbeleuchtung

**INNENTÜR-AUSSTATTUNG**

- 3 Ablagen
- 1 Eierbehälter

**GEFRIERTEIL**

- Abtau-Vollautomatik NoFrost Plus
- 4-Sterne-Gefrierleistung mit SuperFrost-Funktion FastFreeze
- 4 Glasabstellflächen
- 2 herausziehbare Gefriergut-Schubfächer
- 4 Innentür-Ablagen
- LED Innenbeleuchtung

**SONSTIGE AUSSTATTUNG**

- Inverter-Kompressor
- Höhenverstellbare Vorderfüße
- Integrierte Griffleiste
- 1 Eiswürfelbehälter

**FARBE**

■ NRS 8182 KX (Inox-Look)

**TECHNISCHE DATEN/MAßE**

- Nutzinhalt gesamt: **441 Liter**
- Kühlteil Nutzinhalt: **266 Liter**
- Gefrierteil Nutzinhalt: **175 Liter**
- Gefriervermögen: **10 kg/24 h**
- Lagerzeit bei Störung: **10 h**
- Energieverbrauch (Tag/Jahr): **0,79/289 kWh**
- Luftschallemissionen: **42 dB(A)**
- Schallemissionsklasse: **D**
- Gerätemass (HxBxT in cm\*): **177,7x83,2x62,3**



**NRK 61 CAXL4**  
Artikel-Nr.: 739423  
KÜHL-GEFRIER-KOMBINATION  
NoFrost Plus  
Advanced



UVP:  
€ 998,00



**STEUERUNG/FUNKTIONEN/SICHERHEIT**

- Elektronische Steuerung über LED Display
- AdaptTech mit Memory-Funktion
- Akustisches Warnsignal bei zu lange geöffneter Kühlteil- bzw. Gefrierteiltür

**KÜHLTEIL**

- Abtau-Vollautomatik
- MultiFlow360°-Kühlsystem
- 1 CrispZone XL-Schubfach
- 4 Glasabstellflächen
- Flaschengitter
- LED Innenbeleuchtung

**INNENTÜR-AUSSTATTUNG**

- 2 Türfächer
- Flaschenablage in der Innentür
- 1 Eierbehälter

**GEFRIERTEIL**

- Abtau-Vollautomatik NoFrost Plus
- 4-Sterne-Gefrierleistung mit SuperFrost-Funktion FastFreeze
- 3 herausziehbare Schubfächer, davon 1 XL-SpaceBox-Gefrierfach
- 1 Eiswürfelbehälter

**SONSTIGE AUSSTATTUNG**

- SlotIn Flex-Türscharniere
- Inverter-Kompressor
- Höhenverstellbare Vorderfüße

**FARBE**

■ NRK 61 CAXL4 (grau metallic strukturiert)

**TECHNISCHE DATEN/MAßE**

- Nutzinhalt gesamt: **326 Liter**
- Kühlteil Nutzinhalt: **220 Liter**
- Gefrierteil Nutzinhalt: **106 Liter**
- Gefriervermögen: **13 kg/24 h**
- Lagerzeit bei Störung: **9 h**
- Energieverbrauch (Tag/Jahr): **0,44/160 kWh**
- Luftschallemissionen: **35 dB(A)**
- Schallemissionsklasse: **B**
- Gerätemaß (HxBxT in cm\*): **185x60x66,3**
- Türanschlag rechts, wechselbar



**NRK 6192 ES5F**  
Artikel-Nr.: 735830  
KÜHL-GEFRIER-KOMBINATION  
NoFrost Plus  
Essential



UVP:  
€ 798,00



**STEUERUNG/FUNKTIONEN/SICHERHEIT**

- Elektronische Steuerung über LED Display
- AdaptTech mit Memory-Funktion

**KÜHLTEIL**

- Abtau-Vollautomatik
- MultiFlow360°-Kühlsystem
- IonAir (Reduktion der Entstehung allergieauslösender Stoffe, Bakterien und unerwünschter Gerüche)
- 1 ConvertFreshZone-Schubfach
- 1 CrispZone XL-Schubfach
- 3 Glasabstellflächen
- LED Innenbeleuchtung

**INNENTÜR-AUSSTATTUNG**

- 2 Ablagen
- 1 Flaschenablage für XL-Flaschen
- 1 Eierbehälter

**GEFRIERTEIL**

- Abtau-Vollautomatik NoFrost Plus
- 4-Sterne-Gefrierleistung mit SuperFrost-Funktion FastFreeze
- 3 herausziehbare Schubfächer, davon 1 XL-SpaceBox-Gefrierfach
- 1 Eiswürfelbehälter

**SONSTIGE AUSSTATTUNG**

- Höhenverstellbare Vorderfüße

**FARBE**

■ NRK 6192 ES5F (silber)

**TECHNISCHE DATEN/MAßE**

- Nutzinhalt gesamt: **300 Liter**
- Kühlteil Nutzinhalt: **204 Liter**
- Gefrierteil Nutzinhalt: **96 Liter**
- Gefriervermögen: **10 kg/24 h**
- Lagerzeit bei Störung: **10 h**
- Energieverbrauch (Tag/Jahr): **0,66/242 kWh**
- Luftschallemissionen: **38 dB(A)**
- Schallemissionsklasse: **C**
- Gerätemaß (HxBxT in cm\*): **185x60x59,2**
- Türanschlag rechts, wechselbar

\*Gerätetiefe ohne Griff



# GENAU RICHTIG, UM IHREN ALLTAG ZU ERLEICHTERN

## GORENJE ULTRACLEAN GESCHIRRSPÜLER

All unsere Hausgeräte sind Ausdruck unserer „Life Simplified“-Philosophie. Gleiches gilt auch für die UltraClean Geschirrspüler. Das sind Geräte, die technisch ausgereifte Lösungen bieten und die sich Ihrem Lebensstil perfekt anpassen. Sie beeindrucken mit einer Fülle an Eigenschaften, die Ihnen zu mehr Zeit für die wirklich wichtigen Dinge im Leben verhelfen.

UltraClean Geschirrspüler bieten neben einer Vielzahl an Programmen zusätzliche Optionen wie beispielsweise die SpeedWash Funktion, die Ihren Abwasch innerhalb kürzester Zeit erledigt, automatische Öffnung der Tür zum Entweichen des heißen Dampfes und Trocknen des Geschirrs. Für das Besteck gibt es eine separate Besteckschublade, in der es intelligent und platzsparend untergebracht wird und nach dem Spülen gründlich trocknet.





**ConnectLife**  
Alles über Ihre Spülmaschine auf Knopfdruck

Vereinfachen Sie Ihr Leben und haben Sie alle Möglichkeiten, Ihren Geschirrspüler per App auf Ihrem Mobilgerät zu steuern und zu überprüfen. Fernsteuerung, mobile Benachrichtigungen und Ticketing sind Funktionen, mit denen Sie alle Spülvorgänge reibungsloser und schneller von überall aus verwalten können.

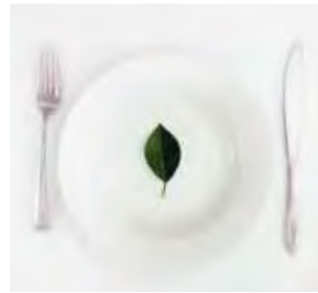

**A ↑ G C** **Hohe Energieeffizienz**  
Sparsamer Verbrauch

Dank des neuen Inverter PowerDrive Motors, optimierter Programme und intelligenter Lösungen wie TotalDry bieten Geschirrspüler von Gorenje perfekte Reinigungs- und Trocknungsergebnisse bei gleichzeitig äußerst geringem Energieverbrauch.



**16** **16 Maßgedecke**  
So flexibel wie Ihre Zeit sein wird

Gorenje UltraClean Geschirrspüler bieten genug Platz für all Ihre Bedürfnisse. Drei Körbe ermöglichen das gleichzeitige Spülen von bis zu 16 Maßgedecken. Der voll flexible Innenraum ermöglicht verschiedene Belademöglichkeiten, die Verwendung ist einfach und Sie können wirklich die ultimative Party schmeißen!



**SlidingDoor**  
Geschirrspüler maßgeschneidert für Ihre Küche

Der spezielle Türmechanismus ermöglicht das Gleiten der Frontblende und gestattet den Einbau des vollintegrierbaren Geschirrspülers in jede Art von Küchenmöbel, unabhängig vom Maß der Frontblende oder der Art der Sockelblende. Außerdem ermöglicht ein integrierter Anti-Siphon den Einbau des Geschirrspülers in ergonomischer Höhe. Ohne Zwischenräume unterhalb der Frontblende.



**auto** **TotalDry**  
Perfekt trockenes Geschirr

Exzellente Möglichkeit des schnellen Trocknens bei niedrigem Energieverbrauch. Nach dem Spülvorgang öffnet sich die Gerätetür automatisch gerade so weit, dass der überschüssige Dampf entweichen kann. Dadurch gelangt Frischluft an das Geschirr, damit gespülte Gegenstände schnell und vollkommen trocknen.



**ExtraHygiene**  
Immer eine saubere Babyflasche

Dieses Programm beinhaltet ein zusätzliches Spülen mit kaltem Wasser, gefolgt von einem ausgedehnten Waschen mit heißem Wasser bei 70 °C, um 99,9 % aller Bakterien zu beseitigen. Das Programm, das den Sterilisationsprozess nachahmt, ist für alle gedacht, die besonders hohe Hygienestandards haben.



**SuperSilent**  
Nicht lauter als ein Flüstern

Die besten Gorenje UltraClean Geschirrspüler arbeiten auf einem Geräuschlevel von einer geflüsterten Unterhaltung zwischen zwei Personen. Der geräuscharme Betrieb resultiert aus einer speziellen Schalldämpfung, effizienten Motoren, hochwertigen Materialien sowie innovativen Lösungen des Geschirrspülsystems.



### Inverter PowerDrive Motor

Bemerkenswerte Leistung, hohe Effizienz

Der neue leistungsstarke bürstenlose Inverter PowerDrive-Motor mit Drehzahlregelung garantiert eine hohe Leistung bei deutlich geringerem Geräuschpegel, niedrigem Energieverbrauch und einer längeren Lebensdauer.



### Verstellbare Körbe

Sorgfältig gestalteter Innenraum

Die Körbe sind mit hervorgehobenen beweglichen Elementen und einem anpassbaren Korblayout für einfaches Beladen ausgestattet. Das wirklich einfache zweistufige Korbverstellungssystem ermöglicht es Ihnen, selbst die größten Töpfe und Teller unterzubringen. Der Tellerrost im Unterkorb lässt sich einfach zusammenklappen. Besteck lässt sich perfekt auf einem speziellen Korb organisieren, wo es für perfekte Reinigungs- und Trocknungsergebnisse separat positioniert wird. Jedes Detail ist sorgfältig auf einfachste Handhabung ausgelegt.



### SmartControl

Eine Berührung genügt

Die Navigation in Ihrem Geschirrspüler war noch nie so einfach! Alle Bedienelemente befinden sich an einer ergonomischen Position mit einer einfachen Bedienlogik von links nach rechts. Alle Modelle glänzen mit dem weißen LED-Display und der Touch-Steuerung – nur eine Berührung genügt, um den Spülvorgang zu starten.



### 15min SpeedWash

Schnelle Reinigung sodass Sie einen Gang runter schalten können

Stellen Sie sich vor, Sie schmeißen eine Dinnerparty und das Geschirr des Hauptgangs wird in der Zeit gereinigt, die zum Servieren des Desserts benötigt wird. Wenn Sie das einstündige Programm zusammen mit der SpeedWash-Funktion auswählen, spülen Gorenje-Geschirrspüler Ihr Geschirr in nur 15 Minuten. Perfekt für die Handhabung der Menge an Geschirr, die entsteht, wenn mehrere Gäste im Haus sind.



### AutoProgram

Perfekte Reinigung mit optimiertem Wasser- und Energieverbrauch

Manchmal genügt es, die Gläser leicht auszuspülen, manchmal ist Ihre Spülmaschine voll mit schwerem Geschirr mit Resten vom Sonntagsessen. Die fortschrittliche Sensortechnologie passt Ihr Spülprogramm immer an die perfekte Reinigung des Geschirrs mit optimiertem Wasser- und Energieverbrauch an.



### SchnellEffizient in 1h

Effektiv schnell

Ein effektives und schnelles Programm für den täglichen Gebrauch bei Geschirr mit leicht getrockneten Resten. Dieses Programm arbeitet bei 65°C und ist in einer Stunde fertig.



### Intensive Reinigungszone

Die perfekte Lösung für hartnäckigste Flecken und höchste Verschmutzung

Die neuen Gorenje-Geschirrspülmodelle bieten die perfekte Lösung für hartnäckigste Flecken und höchste Verschmutzung: zwei leistungsstarke und hocheffiziente Düsen, die sich im hinteren Teil der Spülwanne befinden. Durch die Anwendung von Hochdruckwasser zielen Sie direkt auf die hartnäckigsten Flecken, perfekt, für die Reinigung von Töpfen, Pfannen und Backblechen.



### Selbstreinigender Filter

Einwandfreier Filterbetrieb

Das Spülsystem sorgt zusammen mit der automatischen Verhinderung von Filterverstopfung für einen störungsfreien Betrieb des Filters und erfordert einen deutlich geringeren Reinigungsaufwand.



### Selbstreinigungsprogramm

Immer ein perfekt sauberer Geschirrspüler

Eine saubere Geschirrspülwanne sorgt dafür, dass die Spüleistung immer Ihren Erwartungen entspricht. Lassen Sie das Selbstreinigungsprogramm einmal im Monat laufen und Sie müssen nie wieder Wanne, Sprüharme und Rohre von Hand reinigen.



### Weinglashalter

Perfekter Platz für Ihre Weingläser

Platzieren Sie Ihre Weingläser mithilfe speziell entwickelter Glashalter an einem sicheren Platz im Unter- und Oberkorb. Sie sind mit einem speziellen Gummimaterial ausgestattet, um die Weingläser zu schützen – auch für höhere Gläser geeignet. Durch ihre Flexibilität und Möglichkeit, sie zu teilen, können Sie eine unterschiedliche Anzahl von Gläsern ganz einfach platzieren.



### Nachtprogramm

Leises Spülen bei nur 37 dB

Mit dem Nachtprogramm ist der neue Gorenje Geschirrspüler 2 dB leiser als im Standardprogramm. Das Geschirr wird morgens sauber sein und Ihr Schlaf ungestört bleiben.



### Total AquaStop

Machen Sie sich keine Sorgen über verschüttetes Wasser

Mit der AquaStop-Sicherheitsfunktion kann der Geschirrspüler sowohl nachts als auch in Ihrer Abwesenheit bedenkenlos in Betrieb bleiben. Im Falle eines Lecks oder einer Überschwemmung unterbricht AquaStop automatisch die Wasserzufuhr, während die Pumpe das Wasser aus der Spülmaschinenwanne abpumpt. AquaStop bleibt über die gesamte Lebensdauer des Gerätes voll funktionsfähig.



### Warmwasseranschluss

Höhere Temperatur, geringerer Verbrauch

Gorenje Geschirrspüler können statt an Kalt- auch an Warmwasser (max. 70°C) angeschlossen werden. Die Wahl des Warmwasseranschlusses verkürzt die Programmzeiten und reduziert den Stromverbrauch des Geschirrspülers. Eine umwelt- und budgetfreundliche Lösung für Ihre Familie.



**GV 693C60 XXL**  
 Artikel-Nr.: 739737  
 VOLLINTEGRIERBARER  
 GESCHIRRSPÜLER XXL  
 Superior



NEU



UVP:  
**€ 1.198,00**

**EIGENSCHAFTEN**

- Bürstenloser PowerDrive-Motor
- 16 Maßgedecke

**STEUERUNG**

- Integrierte WIFI-Funktion
- TouchControl Steuerung

**PROGRAMME**

- 7 Programme: Automatikprogramme; Intensiv-Programm; ECO-Sparprogramm; Hygiene-Programm; Kristallgläser; 1h Programm; Nachtwäsche
- Lieblingsprogramm-Funktion
- Spültemperatur °C: 40, 45, 50, 55, 60, 65, 70 °C

**BESONDERHEITEN**

- Sliding Door – spezieller Türmechanismus für das Gleiten der Frontblende
- Total Dry
- SpeedWash Funktion
- 3 in 1 Funktion
- Intensive CleanZone
- Selbstreinigungsprogramm
- Startzeitvorwahl bis zu 24 h

**SERIENZUBEHÖR**

- 2 Geschirrkörbe
- 1 Besteckschublade
- Höhenverstellbarer Oberkorb
- Selbstreinigender Filter
- Innenraum aus Edelstahl

**SICHERHEIT**

- Überlaufschutz vollständig
- Fehlerdiagnosesystem
- Status-LED-Beleuchtung
- Akustische und optische Anzeige des Programmendes

**TECHNISCHE DATEN/MAßE**

- Sockelhöhe verstellbar: **50 mm**
- Wasserverbrauch im eco Programm: **9,6 Liter**
- Energieverbrauch Normalprogramm: **0,76 kWh**
- Energieverbrauch pro 100 Zyklen: **76 kWh**
- Programmdauer im eco-Programm: **205 min**
- Geräuschpegel: **42 dB(A)**
- Luftschallemissionsklasse: **B**
- Gerätemaß (HxBxT): **85,6 x 59,8 x 55,5 cm**



**GV 663C60**  
 Artikel-Nr.: 739654  
 VOLLINTEGRIERBARER  
 GESCHIRRSPÜLER  
 Advanced



NEU



UVP:  
**€ 1.030,00**

**EIGENSCHAFTEN**

- Bürstenloser PowerDrive-Motor
- 16 Maßgedecke

**STEUERUNG**

- TouchControl Steuerung

**PROGRAMME**

- 8 Programme: Automatikprogramme; Intensiv-Programm; ECO-Sparprogramm; Hygiene-Programm; Schnellprogramm 20; Kristallgläser; 1h Programm; Nachtwäsche
- Lieblingsprogramm-Funktion
- Spültemperatur °C: 35, 40, 45, 50, 55, 60, 65, 70 °C

**BESONDERHEITEN**

- Total Dry
- SpeedWash Funktion
- 3 in 1 Funktion
- Selbstreinigungsprogramm
- Startzeitvorwahl bis zu 24 h

**SERIENZUBEHÖR**

- 2 Geschirrkörbe
- 1 Besteckschublade
- Höhenverstellbarer Oberkorb
- Selbstreinigender Filter
- Innenraum aus Edelstahl

**SICHERHEIT**

- Überlaufschutz vollständig
- Fehlerdiagnosesystem
- Status-LED-Beleuchtung
- Akustische und optische Anzeige des Programmendes

**TECHNISCHE DATEN/MAßE**

- Sockelhöhe verstellbar: **74 mm**
- Wasserverbrauch im eco Programm: **9,6 Liter**
- Energieverbrauch Normalprogramm: **0,76 kWh**
- Energieverbrauch pro 100 Zyklen: **76 kWh**
- Programmdauer im eco-Programm: **200 min**
- Geräuschpegel: **44 dB(A)**
- Luftschallemissionsklasse: **B**
- Gerätemaß (HxBxT): **81,6 x 59,8 x 55,5 cm**



**GV 642D61**  
 Artikel-Nr.: 739658  
 VOLLINTEGRIERBARER  
 GESCHIRRSPÜLER  
 Essential

NEU

UVP:  
**€ 862,00**

**EIGENSCHAFTEN**

- Einphasen-Asynchronmotor
- 14 Maßgedecke

**STEUERUNG**

- TouchControl Steuerung

**PROGRAMME**

- 6 Programme: Automatikprogramme; Intensiv-Programm; ECO-Sparprogramm; Hygiene-Programm; Kristallgläser; 1h Programm
- Lieblingsprogramm-Funktion
- Spültemperatur °C: 40, 45, 50, 55, 60, 65, 70 °C

**BESONDERHEITEN**

- Total Dry
- SpeedWash Funktion
- 3 in 1 Funktion
- Selbstreinigungsprogramm
- Startzeitvorwahl bis zu 24 h

**SERIENZUBEHÖR**

- 2 Geschirrkörbe
- 1 Besteckkorb
- Höhenverstellbarer Oberkorb
- Selbstreinigender Filter
- Innenraum aus Edelstahl

**SICHERHEIT**

- Überlaufschutz vollständig
- Fehlerdiagnosesystem
- Akustische und optische Anzeige des Programmendes

**TECHNISCHE DATEN/MAßE**

- Sockelhöhe verstellbar: **74 mm**
- Wasserverbrauch im eco Programm: **9,7 Liter**
- Energieverbrauch per Zyklus: **0,83 kWh**
- Energieverbrauch pro 100 Zyklen: **83 kWh**
- Programmdauer im eco-Programm: **190 min**
- Geräuschpegel: **44 dB(A)re 1 pW**
- Luftschallemissionen: **B**
- Gerätemaß (HxBxT): **81,6 x 59,8 x 55,5 cm**



**GV 62040**  
 Artikel-Nr.: 735995  
 VOLLINTEGRIERBARER  
 GESCHIRRSPÜLER  
 Essential

UVP:  
**€ 768,00**

**EIGENSCHAFTEN**

- Einphasen-Asynchronmotor
- 13 Maßgedecke

**STEUERUNG**

- Ein/Aus Anzeige

**PROGRAMME**

- 5 Programme: Quick-Schnellprogramm; Intensiv-Programm; ECO-Sparprogramm; Vorspülen/Einweichen; daily wash
- Spültemperatur °C: 60, 44, 40 °C

**BESONDERHEITEN**

- 3 in 1 Funktion
- Startzeitvorwahl 3/6/9 h

**SERIENZUBEHÖR**

- 2 Geschirrkörbe
- 1 Besteckkorb
- Oberkorb System: manuell
- Selbstreinigender Filter
- Innenraum aus Edelstahl

**SICHERHEIT**

- Überlaufschutz vollständig
- Fehlerdiagnosesystem
- Akustische Anzeige des Programmendes

**TECHNISCHE DATEN/MAßE**

- Sockelhöhe verstellbar: **50 mm**
- Wasserverbrauch im eco Programm: **11 Liter**
- Energieverbrauch per Zyklus: **0,936 kWh**
- Energieverbrauch pro 100 Zyklen: **93 kWh**
- Programmdauer im eco-Programm: **237 min**
- Geräuschpegel: **47 dB(A)re 1 pW**
- Luftschallemissionsklasse: **C**
- Gerätemaß (HxBxT): **81,5 x 59,6 x 55,8 cm**



**GI 62040 X**  
 Artikel-Nr.: 735996  
 INTEGRIERBARER  
 GESCHIRRSPÜLER  
 Essential

UVP:  
**€ 768,00**



#### EIGENSCHAFTEN

- Einphasen-Asynchronmotor
- 13 Maßgedecke

#### STEUERUNG

- Ein/Aus Anzeige

#### PROGRAMME

- 5 Programme: Quick-Schnellprogramm; Intensiv-Programm; ECO-Sparprogramm; Vorspülen/Einweichen; daily wash
- Spültemperatur °C: 60, 44, 40 °C

#### BESONDERHEITEN

- 3 in 1 Funktion
- Startzeitvorwahl 3/6/9 h

#### SERIENZUBEHÖR

- 2 Geschirrkörbe
- 1 Besteckkorb
- Oberkorb System: manuell
- Selbstreinigender Filter
- Innenraum aus Edelstahl

#### SICHERHEIT

- Überlaufschutz vollständig
- Fehlerdiagnosesystem
- Akustische Anzeige des Programmendes

#### TECHNISCHE DATEN/MAßE

- Sockelhöhe verstellbar: **50 mm**
- Wasserverbrauch im eco Programm: **11 Liter**
- Energieverbrauch per Zyklus: **0,936 kWh**
- Energieverbrauch pro 100 Zyklen: **93 kWh**
- Programmdauer im eco-Programm: **237 min**
- Geräuschpegel: **47 dB(A)re 1 pW**
- Luftschallemissionsklasse: **C**
- Gerätemaß (HxBxT): **81,5 x 59,6 x 55,8 cm**



**GV 561D10**  
Artikel-Nr.: 737468  
VOLLINTEGRIERBARER  
GESCHIRRSPÜLER  
Advanced



UVP:  
**€ 912,00**

**EIGENSCHAFTEN**

- Bürstenloser PowerDrive-Motor
- 11 Maßgedecke

**STEUERUNG**

- Ein/Aus Anzeige
- Tastensteuerung

**PROGRAMME**

- 5 Programme: Automatikprogramme; Intensiv-Programm; ECO-Sparprogramm; Gläser-Programm; 1h Programm
- Spültemperatur °C: 60, 55, 45, 35 °C

**BESONDERHEITEN**

- Total Dry
- SpeedWash Funktion
- 3 in 1 Funktion
- halbe Beladung
- Startzeitvorwahl bis zu 24 h

**SERIENZUBEHÖR**

- 2 Geschirrkörbe
- 1 Besteckschublade
- Oberkorb System: Klick-Klack-System
- Selbstreinigender Filter
- Innenraum aus Edelstahl

**SICHERHEIT**

- Überlaufschutz vollständig
- Fehlerdiagnosesystem
- Akustische Anzeige des Programmendes

**TECHNISCHE DATEN/MAßE**

- Sockelhöhe verstellbar: **50 mm**
- Wasserverbrauch im eco Programm: **9,5 Liter**
- Energieverbrauch per Zyklus: **0,719 kWh**
- Energieverbrauch pro 100 Zyklen: **72 kWh**
- Programmdauer im eco-Programm: **205 min**
- Geräuschpegel: **45 dB(A)re 1 pW**
- Luftschallemissionsklasse: **C**
- Gerätemaß (HxBxT): **81,5 x 44,8 x 55 cm**
- Einbaumaß (HxBxT): **82 x 45 x 58 cm**



**GV 520E10**  
Artikel-Nr.: 737514  
VOLLINTEGRIERBARER  
GESCHIRRSPÜLER  
Essential

UVP:  
**€ 768,00**

**EIGENSCHAFTEN**

- Einphasen-Asynchronmotor
- 11 Maßgedecke

**STEUERUNG**

- Ein/Aus Anzeige
- Tastensteuerung

**PROGRAMME**

- 5 Programme: Quick-Schnellprogramm; Intensiv-Programm; ECO-Sparprogramm; Vorspülen/Einweichen; daily wash
- Spültemperatur °C: 60, 45, 35 °C

**BESONDERHEITEN**

- halbe Beladung
- 3 in 1 Funktion

**SERIENZUBEHÖR**

- 2 Geschirrkörbe
- 1 Besteckschublade
- Höhenverstellbarer Oberkorb
- Selbstreinigender Filter
- Innenraum aus Edelstahl

**SICHERHEIT**

- Überlaufschutz vollständig
- Fehlerdiagnosesystem
- Akustische und optische Anzeige des Programmendes

**TECHNISCHE DATEN/MAßE**

- Sockelhöhe verstellbar: **50 mm**
- Wasserverbrauch im eco Programm: **9,5 Liter**
- Energieverbrauch per Zyklus: **0,805 kWh**
- Energieverbrauch pro 100 Zyklen: **81 kWh**
- Programmdauer im eco-Programm: **250 min**
- Geräuschpegel: **47 dB(A)re 1 pW**
- Luftschallemissionsklasse: **C**
- Gerätemaß (HxBxT): **81,5 x 44,8 x 55 cm**
- Einbaumaß (HxBxT): **82 x 45 x 58 cm**



**GI 561D10S**  
Artikel-Nr.: 737502  
INTEGRIERBARER  
GESCHIRRSPÜLER  
Advanced



UVP:  
**€ 912,00**

**EIGENSCHAFTEN**

- Bürstenloser PowerDrive-Motor
- 11 Maßgedecke

**STEUERUNG**

- Ein/Aus Anzeige
- Tastensteuerung

**PROGRAMME**

- Spültemperatur °C: 65, 60, 55, 50, 45 °C
- 5 Programme: Automatikprogramme; Intensiv-Programm; ECO-Sparprogramm; Gläser-Programm; 1h Programm
- Referenzprogramm: 3
- Automatikprogramme

**BESONDERHEITEN**

- Total Dry
- SpeedWash Funktion
- 3 in 1 Funktion
- halbe Beladung
- Startzeitvorwahl bis zu 24 h

**SERIENZUBEHÖR**

- 2 Geschirrkörbe
- 1 Besteckschublade
- Oberkorb System: manuell
- Selbstreinigender Filter
- Innenraum aus Edelstahl

**SICHERHEIT**

- Überlaufschutz vollständig
- Fehlerdiagnosesystem
- Akustische und optische Anzeige des Programmendes

**TECHNISCHE DATEN/MAßE**

- Sockelhöhe verstellbar: **50 mm**
- Wasserverbrauch im eco Programm: **9,5 Liter**
- Energieverbrauch per Zyklus: **0,719 kWh**
- Energieverbrauch pro 100 Zyklen: **72 kWh**
- Programmdauer im eco-Programm: **205 min**
- Geräuschpegel: **45 dB(A)re 1 pW**
- Luftschallemissionsklasse: **C**
- Gerätemaß (HxBxT): **81,5 x 44,8 x 55 cm**
- Einbaumaß (HxBxT): **82 x 45 x 58 cm**



**GI 520E15X**  
Artikel-Nr.: 740035  
INTEGRIERBARER  
GESCHIRRSPÜLER  
Essential

UVP:  
**€ 768,00**

**EIGENSCHAFTEN**

- Einphasen-Asynchronmotor
- 9 Maßgedecke

**STEUERUNG**

- Ein/Aus Anzeige

**PROGRAMME**

- 5 Programme: Quick-Schnellprogramm; Intensiv-Programm; ECO-Sparprogramm; Vorspülen/Einweichen; 1h Programm
- Spültemperatur °C: 65, 60, 45, 35 °C

**BESONDERHEITEN**

- 3 in 1 Funktion
- halbe Beladung

**SERIENZUBEHÖR**

- 2 Geschirrkörbe
- 1 Besteckkorb
- Höhenverstellbarer Oberkorb
- Selbstreinigender Filter
- Innenraum aus Edelstahl

**SICHERHEIT**

- Überlaufschutz vollständig
- Fehlerdiagnosesystem
- Akustische und optische Anzeige des Programmendes

**TECHNISCHE DATEN/MAßE**

- Sockelhöhe verstellbar: **50 mm**
- Wasserverbrauch im eco Programm: **9 Liter**
- Energieverbrauch per Zyklus: **0,704 kWh**
- Energieverbrauch pro 100 Zyklen: **70 kWh**
- Programmdauer im eco-Programm: **235 min**
- Geräuschpegel: **47 dB(A)re 1 pW**
- Luftschallemissionsklasse: **C**
- Gerätemaß (HxBxT): **81,5 x 44,8 x 57,5 cm**
- Einbaumaß (HxBxT): **82-86,5 x 45 x 58 cm**



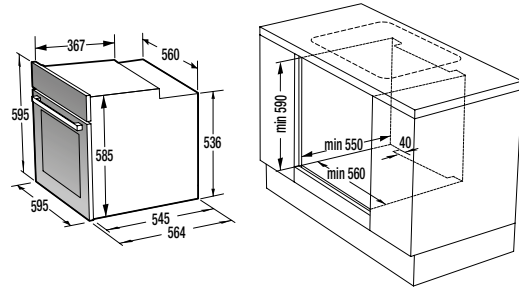
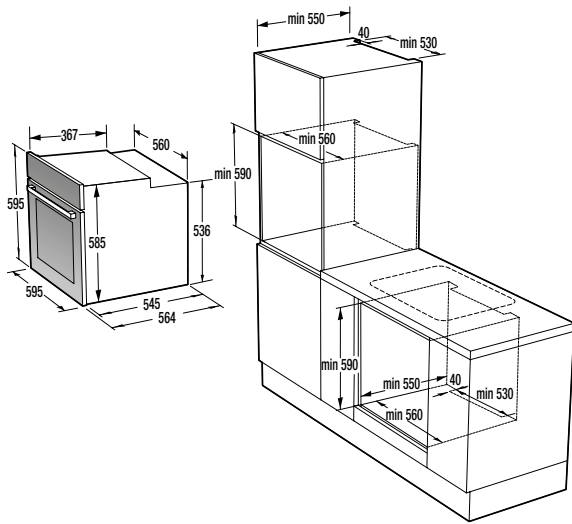

Alle Einbaubacköfen

Alle Einbaugeräte

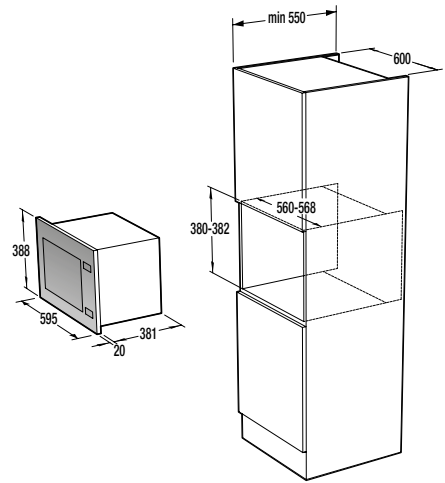
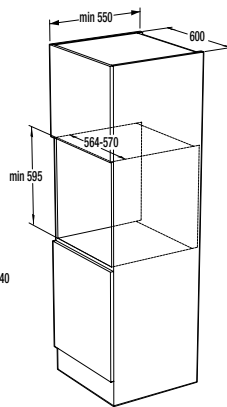
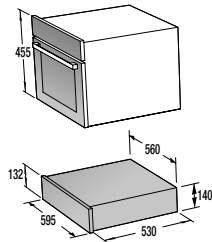
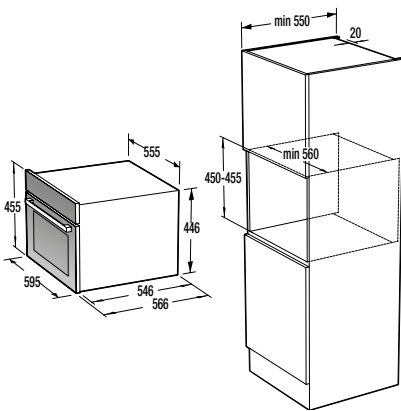

BCM 4547 A10X / BCM 4547 A10BG

WD 1410 X / WD 1410 BG

BM 251 SG2BG

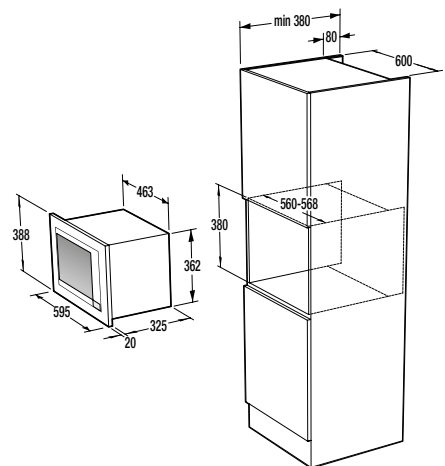
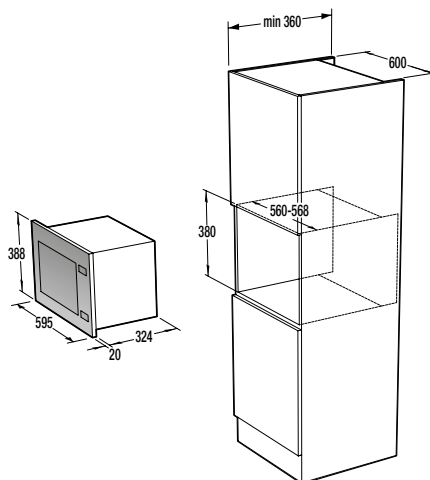
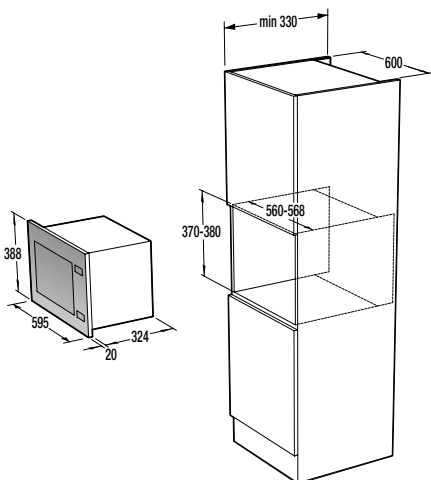

BM 201 AG1BG

BM 201 AM1X

BM 300 X



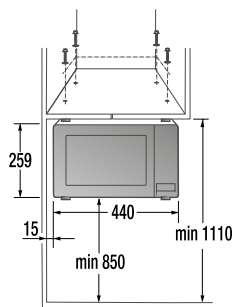

MHO 20 E1S

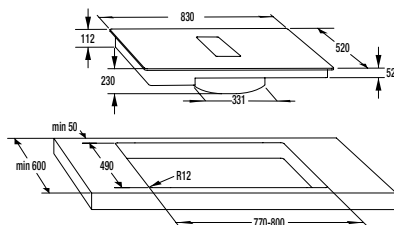

HET 949 BSC

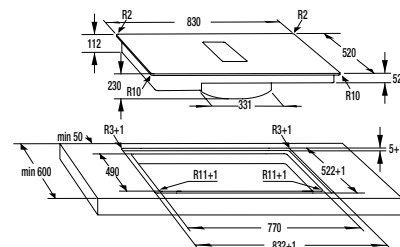

HET 949 BSC  
flächenbündiger Einbau

**Küchenschrank mit Schubladen**

- An der Rückseite des Küchenschanks muss entlang der ganzen Breite eine mindestens 140 mm große Öffnung vorhanden sein. An der Vorderseite des Küchenschanks muss entlang der ganzen Breite ein mindestens 6 mm großer Abstand vorhanden sein.
- Das Kochfeld ist mit einer Belüftungsvorrichtung versehen, die im Unterteil des Kochfeldes eingebaut ist. Wenn sich unter dem Kochfeld Schubladen befinden, dürfen Sie darin keine Gegenstände oder Papier aufbewahren, da sie der Ventilator ansaugen könnte und dadurch die Belüftungsvorrichtung bzw. die gesamte Belüftungseinheit beschädigt werden könnte.

Bewahren Sie in den Schubladen auch keine Alu-Folie, entzündliche Stoffe bzw. Flüssigkeiten (z.B. Sprays) auf, da diese zu nahe am Kochfeld liegen und Explosionsgefahr besteht! Zwischen dem Inhalt der Schubladen und der Belüftungseinheit muss ein Abstand von mindestens 10 - 50 mm (je nach Kochfeld) vorhanden sein.

**Induktions-Kochfelder  
IT....**

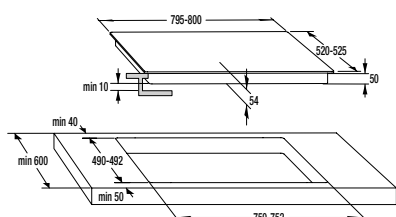
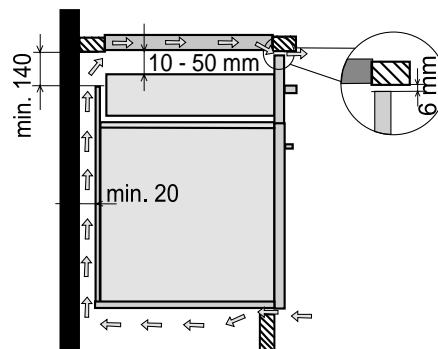

IT 843 BX

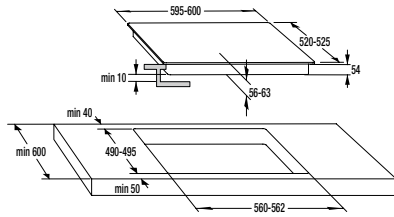

IT 643 BX7 / IT 640 BX / IT 40 SC

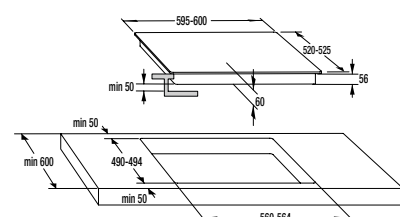

IT 64 ASC

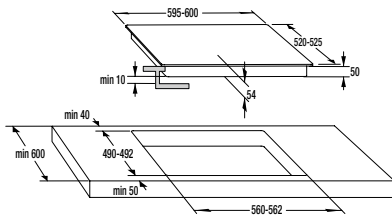

**IT 43 X**

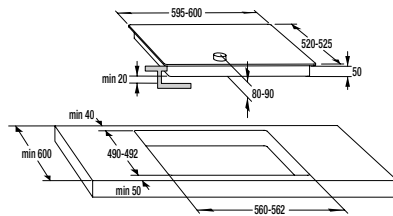

**EC 642 CLI/CLB**

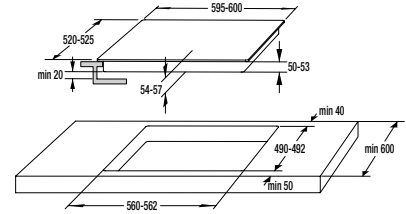

**ECT 643 BX / ECT 643 BSC  
ECT 641 BSC / ECT 43 BX**

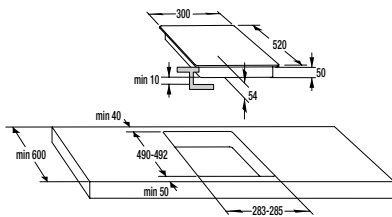

**IT 321 BCSC**

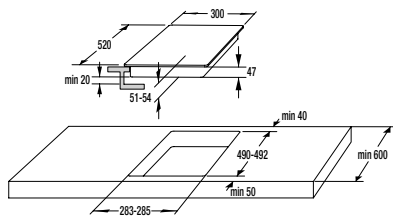

**ECT 322 BCSC**

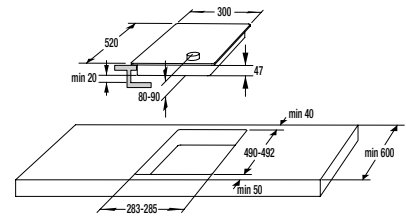

**EC 321 BCSC**

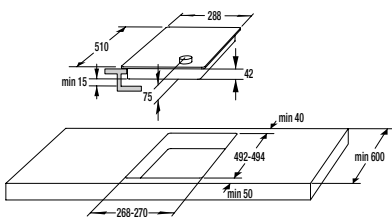

**EM 30 E**

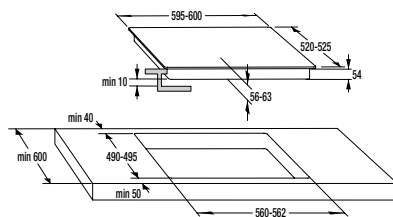

**ID 64 BX / ID 640 X**

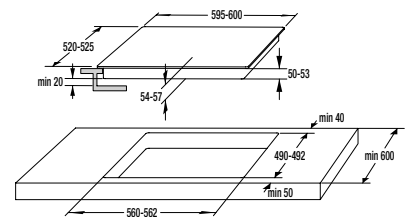

**ECD 643 BX / ECD 643 BSC  
ECD 634 BX**

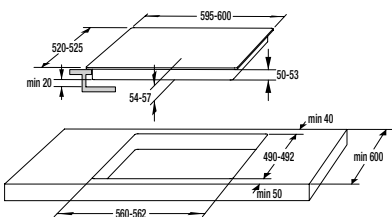

**ECD 641 BX / ECD 641 BSC**

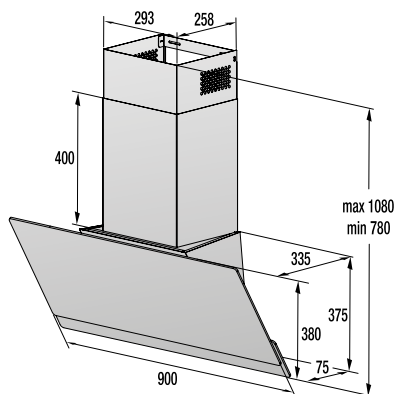

WHI 949 EXGB / W 9 TB

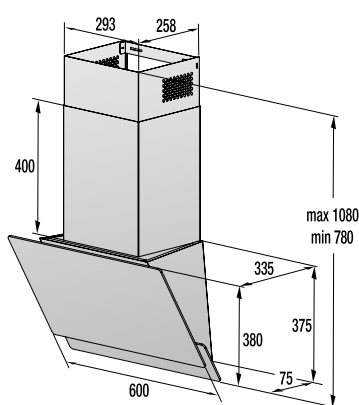

WHI 649 EXGB / W 6 TB

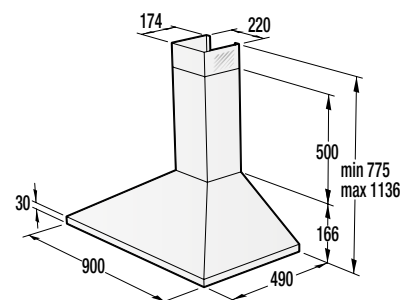

WHC 929 E4X-DE

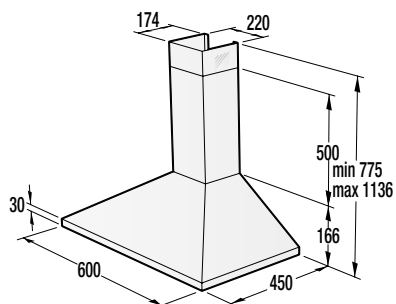

WHC 629 E4X-DE

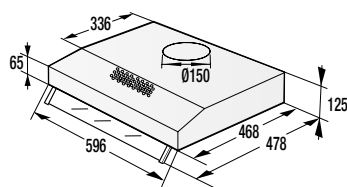

WHU 629 AX/M

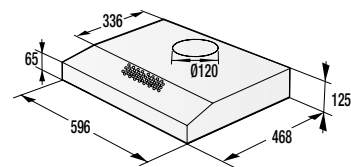

WHU 629 ES/S

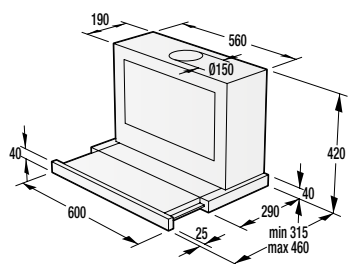

BHP 643 A5BG

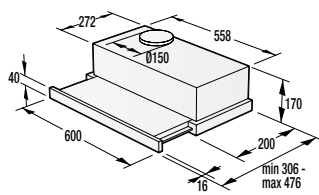

TH 64 E4BG / TH 62 E4X / TH 62 E3X

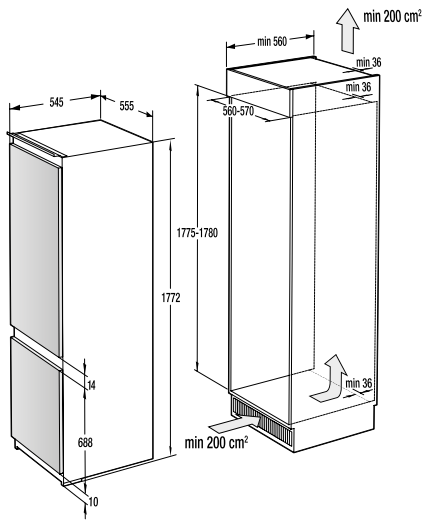

**NRKI 2181 E1 / RKI 2181 E1**

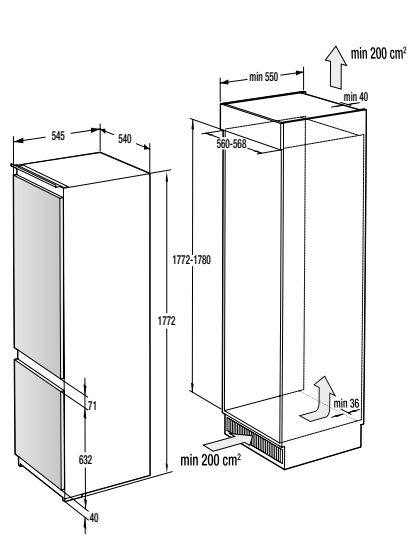

**NRKI 4182 P1**

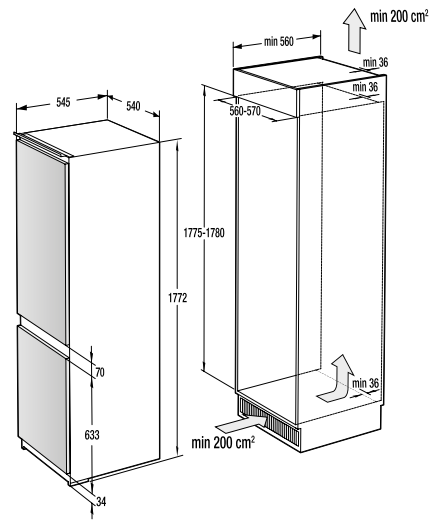

**RKI 4182 E1**

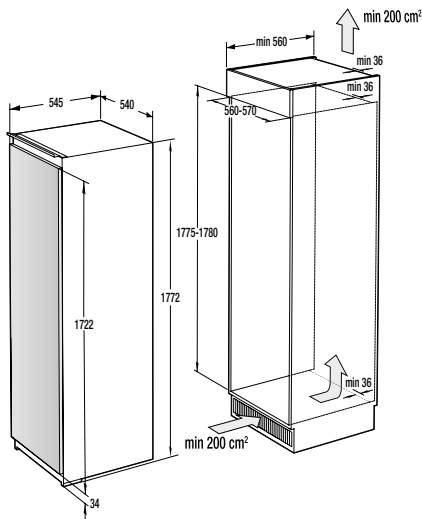

**RBI 4182 E1 / RI 4182 E1**

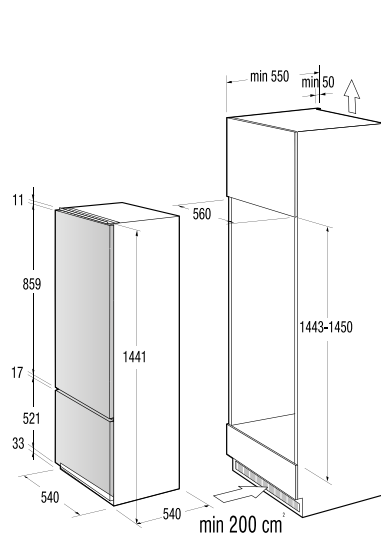

**RKI 4151 P1**

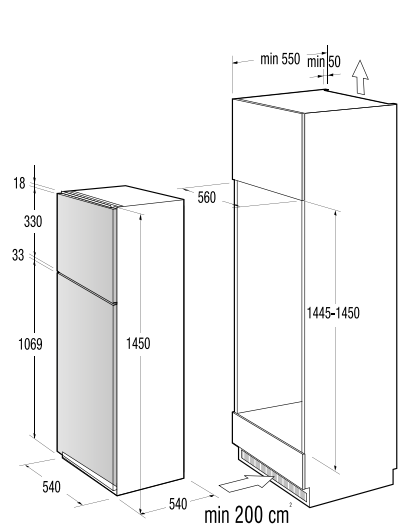

**RFI 4152 P1 / RFI 4151 P1**

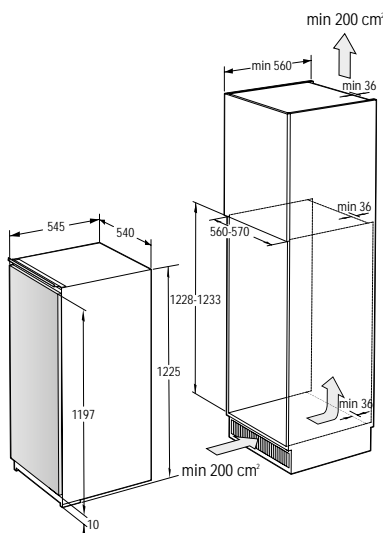

**RBI 2122 E1**

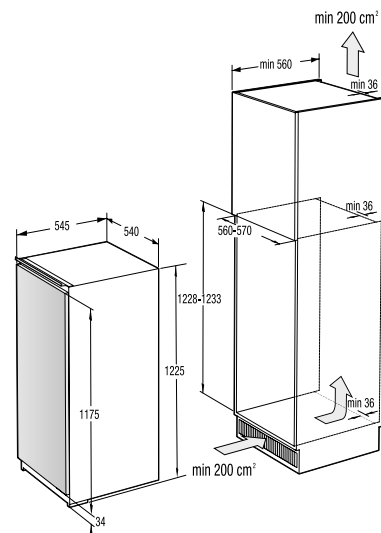

**RBI 4122 E1 / RI 4122 E1**

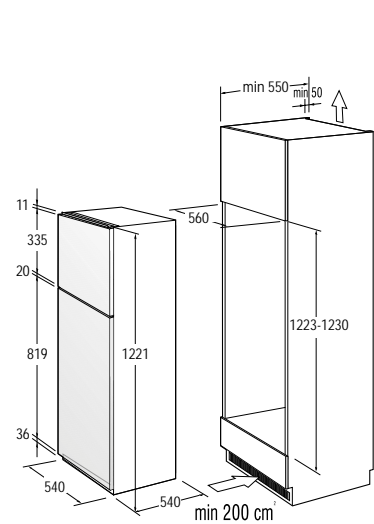

**RFI 4121 P1**

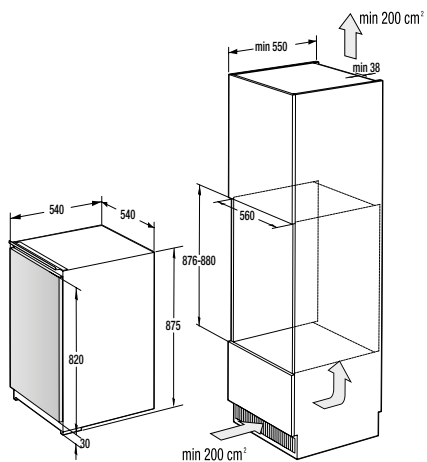

RBI 409EP1 / RBI 409FP1

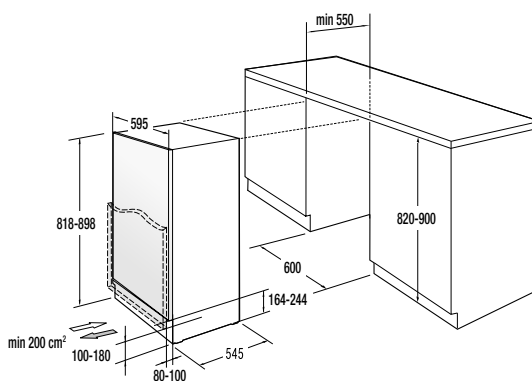

RBIU 609 EA1 / RIU 609 EA1

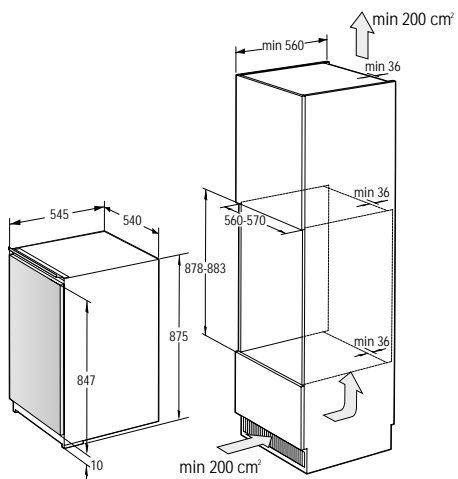

RBI 2092 E1 / RI 2092 E1 / FI 2092 E1

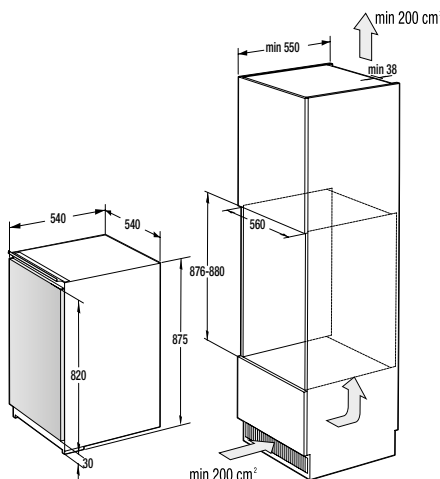

RI 4092 P1

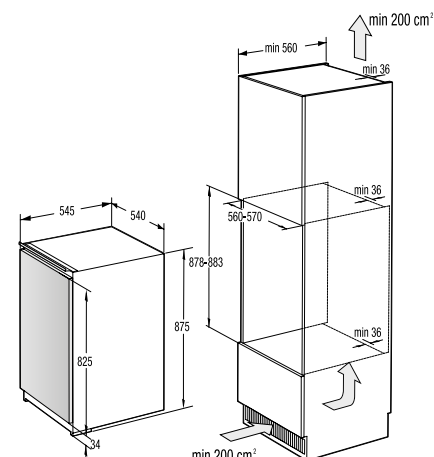

FI 4091 E1

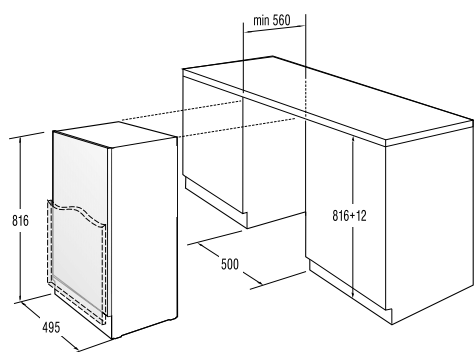

RBIU 309 EP1

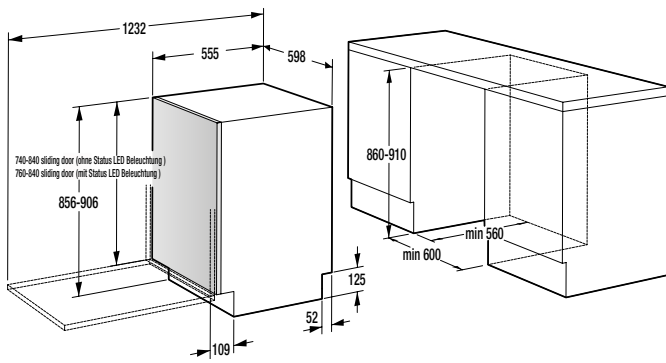

**GV 693C60 XXL**

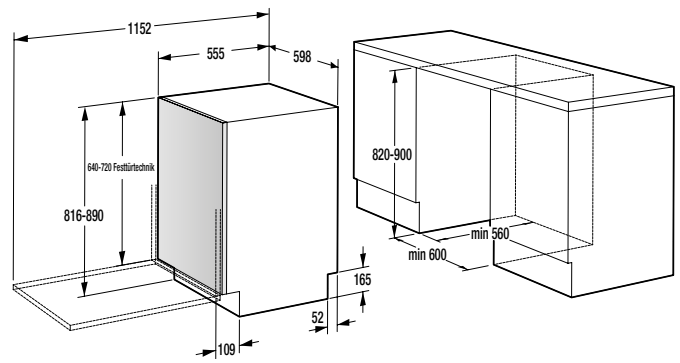

**GV 663C60 / GV 642D61**

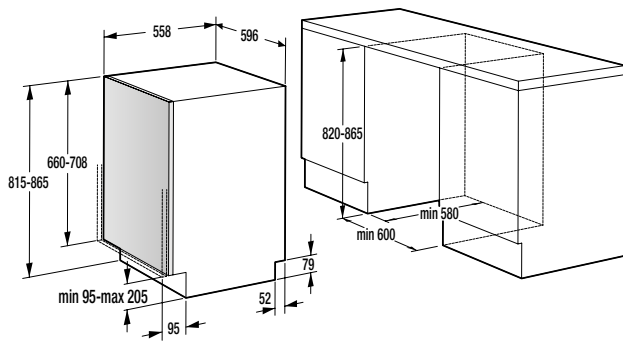

**GV 62040**

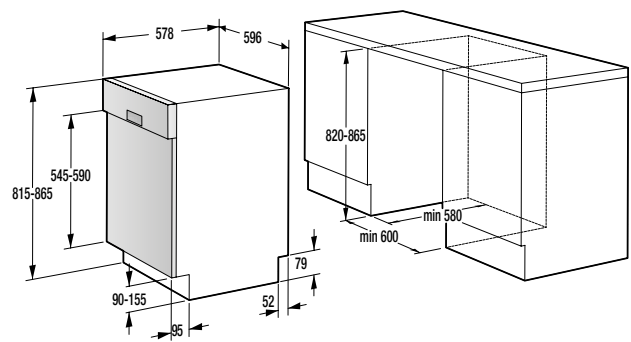

**GI 62040 X**

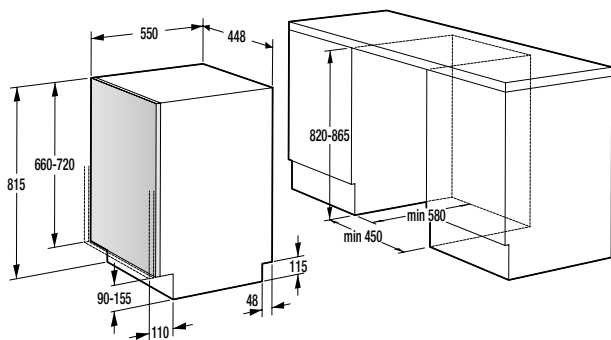

**GV 561D10 / GV 520E20**

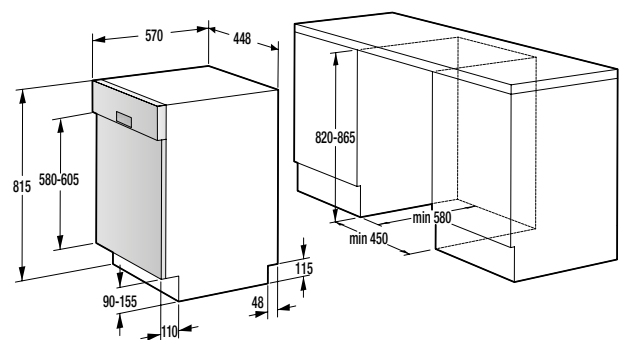

**GI 561D10S / GI 520E15X**

# BESTELLUNG SONDERZUBEHÖR

## Sonderzubehör für Dunstabzugshauben

Aktivkohlefilter (gehören nicht zum Lieferumfang)	Artikel-Nr.	UVP
für WHU 629 (WHU 629 ES/EW - 1 St. / WHU 629 AX/M - 2 St. / WHI 629 - 1 St.)	784407	<b>€ 27,00</b>
für WHC Modelle (WHC 629 - 2 St. erforderlich / WHC 929- 2 St. erforderlich) bereits im Lieferumfang enthalten	861288	<b>€ 15,00</b>
für WHI 949/649/W6TB/W9TB (1 Set besteht aus 2 Filtern)	808996	<b>€ 27,00</b>
für alle TH-Modelle	H10883187	<b>€ 15,00</b>
für BHP643ABG	530408	<b>€ 46,00</b>
<b>Umluftsets</b>		
für WHI 629 Modelle (bestehend aus Stutzen, Verlängerung, flexiblen Alu-Schlauch, Klammern und Kohlefilter)	735590	<b>€ 60,00</b>
für WHI 949, WHI 649 (bestehend aus Stutzen, Verlängerung, flexiblen Alu-Schlauch, Klammern und Kohlefilter)	735631	<b>€ 60,00</b>

## Sonderzubehör für Einbau-Geschirrspüler

	Artikel-Nr.	UVP
Schlauchverlängerung, 200cm	101482	<b>€ 142,00</b>

SETS

BACKÖFEN / HERDE  
MIKROWELLEN

KOCHFELDER

CLASSICO  
COLLECTION

DUNSTABZUGSHAUBEN

EINBAU-KÜHL-  
GEFRIERGERÄTESTAND-KÜHL-  
GEFRIERGERÄTE

GESCHIRRSPÜLER

TECHNISCHE DATEN

## KONTAKT

# gorenje

Gorenje – dieser Name steht für Haushaltsgeräte von hoher Zuverlässigkeit und langer Lebensdauer. Ein effektiver, bundesweit flächendeckender Service und zufriedene Kunden tragen entscheidend zu unserem Erfolg bei.

Bestellungen:

**E-Mail: [vertrieb@gorenje.de](mailto:vertrieb@gorenje.de)**

So können Sie umgehend einen Reparaturtermin vereinbaren.

Reparaturannahme:

**E-Mail: [reparatur.service@gorenje.de](mailto:reparatur.service@gorenje.de)**

**Telefon: 089 - 200 0632-32**

**Fax: 089 - 200 0632-99**

Bestellung Ersatzteile:

**E-Mail: [ersatzteile@gorenje.de](mailto:ersatzteile@gorenje.de)**

**Telefon: 089 - 200 0632-63**

**Fax: 089 - 6074 69 63 29 45**

Um Ihnen so schnell wie möglich helfen zu können, halten Sie bitte folgende Infos bereit:

- Produkt/Marke des Gerätes
- Artikelnummer und Seriennummer (siehe Typenschild auf dem Gerät)
- Kaufdatum (siehe Rechnung)
- Problem bzw. Fehler

Die aktuelle Telefon- und Faxnummer sowie die Erreichbarkeit von unserem technischen Kundendienst und weitere Informationen entnehmen Sie bitte unserer website: [gorenje.de](http://gorenje.de)

Wir tun alles, damit Sie mit uns rundherum zufrieden sind.

Die Gorenje Geräte sind funkenstört und netzrückwirkungsfrei.





Das Gorenje Headquarter befindet sich in Velenje/Slowenien, nur vier Autostunden von München entfernt. Seit über 70 Jahren werden dort Hausgeräte gefertigt, die höchsten technischen, ökologischen und ästhetischen Ansprüchen genügen. Dies beweist unsere weltweite Präsenz.

Unsere Bemühungen um die ständige Qualitätsverbesserung im Rahmen eines umfassenden Qualitätsmanagementsystems sind offiziell bestätigt: unser Werk ist 1995 nach der weltweit bekannten Qualitätsnorm ISO 9001 zertifiziert worden. Damit können wir nun noch besser die hohen Anforderungen unserer anspruchsvollen Kunden erfüllen.



















Alle Gorenje-Erzeugnisse sind geprüft und tragen eines der folgenden Qualitäts-/Prüfzeichen.



Irrtümer, technische Änderungen, Druckfehler und Liefermöglichkeiten vorbehalten!

# PIKTOGRAMME

## EINBAUBACKÖFEN, EINBAUHERDE UND KOMPAKT-EINBAU-KOMBI-BACKÖFEN MIT MIKROWELLENFUNKTION

	Energieeffizienzklasse A+
	Energieeffizienzklasse A
	HomeMadePlus Backofenform - Nutzvolumen 77 l
	HomeMade Backofenform
	Nutzvolumen 50 l
	XXL Backraum
	SteamAssist
	ExtraSteam
	2fach Teleskopauszüge
	1fach Teleskopauszüge
	Dynamisches Kühlgebläse mit Nachlaufautomatik (DC+)
	QUCD (Quattro Ultra Cool Door), 4fach verglast
	CD (Cool Door), 3fach verglast
	C (Compact Door), 2fach verglast
	Anti-Fingerprint Beschichtung
	3-stufige Pyrolyse-Reinigungsfunktion

	EcoClean-Email
	Multiflow 360° – Backen auf allen Ebenen
	SliverMatte - Supreme-Beschichtung
	MultiUse
	Ober-/Unterhitze
	Umluft (Ober- und Unterhitze mit Ventilator)
	Großflächengrillen
	Großflächengrillen mit Ventilator
	Heißluft
	Heißluft mit Unterhitze (Pizzasstufe)
	Auftauen
	Schnellaufheizung
	Tellerwärmer-/Warmhaltefunktion
	Sabbath
	GentleBake (schonendes, langsames Garen)

	FrozenBake
	Pizza Funktion
	Heißluft mit Oberhitze
	Heißluft mit Singlegrillen
	Heißluft mit Unterhitze und Großflächengrillen
	Unterhitze mit Singlegrillen
	Unterhitze mit Singlegrillen und Ventilator
	AirFry+
	AquaClean / Pyrolyse-Reinigungsfunktion
	Aufwärmen
	SteamAssist
	Unterhitze mit Großflächengrillen
	Ober-/Unterhitze mit zusätzlicher Dampffunktion
	Heißluft mit zusätzlicher Dampffunktion
	AirFry

## MIKROWELLEN



	Nutzvolumen 25 l
	Nutzvolumen 20 l

	Nutzvolumen 17 l
	Beleuchtung



	Mikrowelle
	Großflächengrill
	Auftauen

# PIKTOGRAMME



## KOCHFELDABZUG

 Induktion	Induktions-Kochfeld
 Energieeffizienzklasse A++	Energieeffizienzklasse A++
	AreaFlex: Induktion - mit zwei erweiterbaren Kochzonen
	PowerBoost inkl. Ankochoautomatik

	Flächenbündiger Einbau
	Minimalistisches design
	Timer
	Kindersicherung ChildLock

	Abluft oder Umluft
	Geräusch/Schalleistung: 66 dB(A)
	EasyClean







## GUSSEISEN GRILLPLATTE





	Speziell auf Induktion getestet
	Gesundes Kochen

	Geeignet für alle Kochfelder, Öfen und Grills
	2 Topflappen

	Antihaft-Oberfläche
	Extreme Wärmespeicherung

## EINBAU-KOCHFELDER



 Induktion	Induktions-Kochfeld
 HiLight	HiLight-Kochzonen
 Induktion	Domino Induktions-Kochfeld
 HiLight	Domino HiLight-Kochzonen
	Induktions-Kochfeld
	PowerBoost inkl. Ankochoautomatik



	Recall
	BräterZone
	BridgeZone
	Stop&Go-Funktion
	Ankochoautomatik

	Timer
	Sicherheitsabschaltfunktion
	Warmhaltefunktion
	Schmelzfunktion
	Kindersicherung ChildLock









## DUNSTABZUGSHAUBEN

 Energieeffizienzklasse B	Energieeffizienzklasse B
 Energieeffizienzklasse C	Energieeffizienzklasse C
	LED Beleuchtung









	P.A.S.-System - Randabsaugung
	Aluminium-Fettfilter mit Polyurethanschaum
	AdaptTech-Sensortechnologie

	Timer
	Touch Control













## EINBAU- UND STAND KÜHL-GEFRIER-GERÄTE

	Energieeffizienzklasse C
	Energieeffizienzklasse E
	Energieeffizienzklasse F
	NoFrost Plus
	NoFrost DualAdvance
	FrostLess
	AdaptTech
	FreshZone-Shubfach
	LED Display

	IonAir
	MultiFlow360°
	FreshZone-Shubfach
	Super Cool
	FastFreeze
	CrispZone XL-Schubfach mit Feuchteregler
	CrispZone XL-Schubfach
	HiddenSpace-Fach

	Inverter Kompressor
	LED Innenbeleuchtung
	Flaschengitter
	KitchenFit
	Convert FreshZone
	IonAir mit MultiFlow360°
	MultiShelf
	Umluft-Kühlsystem

## GESCHIRRSPÜLER

	Energieeffizienzklasse C
	Energieeffizienzklasse D
	Energieeffizienzklasse E
	Connect Life - Integrierte WIFI-Funktion
	SlidingDoor
	Anti-Fingerprint Beschichtung
	Inverter PowerDrive Motor
	Wasserbrauch 9 L
	Wasserbrauch 9,5 L
	Wasserbrauch 9,6 L
	Wasserbrauch 9,7 L
	Wasserbrauch 11 L

	Fassungsvermögen: 16 Maßgedecke
	Fassungsvermögen: 14 Maßgedecke
	Fassungsvermögen: 13 Maßgedecke
	Fassungsvermögen: 11 Maßgedecke
	Fassungsvermögen: 9 Maßgedecke
	SpeedWash
	SuperSilent: leiser Betrieb
	LED Display mit Startzeitvorwahl
	Automatikprogramm
	TotalDry
	SmartControl

	Innenraum Edelstahl
	Total AquaStop
	Warmwasser-anschluss
	SpaceComfort
	LED-Innenbeleuchtung
	Status-LED-Beleuchtung
	3-in-1-Funktion
	Startzeitvorwahl 1-24h
	Startzeitvorwahl 3/6/9h
	2 Geschirrkörbe + 1 Besteckschublade
	ExtraHygiene







Hisense Gorenje Germany GmbH  
Parkring 31  
85748 Garching  
T +49 (0)89-50207-0  
E info@gorenje.de  
www.gorenje.de

REPARATURANNAHME: e-mail: reparatur.service@gorenje.de  
ERSATZTEIL-BESTELLUNG: e-mail: ersatzteile@gorenje.de  
BESTELLUNGEN: e-mail: vertrieb@gorenje.de

**Hinweis:** Stand der Geräteangaben August 2022. Weiterentwicklungen vorbehalten.  
Irrtümer, technische Änderungen, Druckfehler und Liefermöglichkeiten vorbehalten.  
Dies ist eine reine Händlerunterlage, die nicht für den Endverbraucher vorgesehen ist.

**Realisation:** Gorenje/August 2022

**Artikelnummer:** 894210